

I.C.
TARIM ve KÖYİŞLERİ BAKANLIĞI
Tarımsal Üretim ve Geliştirme Genel Müdürlüğü

Sayı : ÇMY-DB/ ÇM
Konu : ~~Mera Kanunu~~ Uygulama
Talimatı . 99-3

ANKARA
.../.../1999

.....Valiliğine
(İl Müdürlüğü)

Mera, yaylak ve kışlaklar ile umuma ait çayır ve otlakların tespiti, tahdidi, köy veya belediye tüzel kişiliklerine tahsisleri ile, bakım ve korumalarının yapılması, söz konusu alanların ıslahlarının yapılarak verimliliklerinin artırılması, belirlenecek kurallara göre kullanımlarının temin edilmesi amacıyla çıkarılan Mera Kanununun zaman geçirmeden uygulamaya konularak, ülkemizde mevcut mera, yaylak ve kışlak alanları ile bu amaçla kullanılabilir alanların tespit ve tahditlerin bir an önce yapılması için Mera Yönetim Kurulunun 99/4 nolu kararı ve Bakanlık Makamın 26. 05.1999 tarih ve 76 sayılı olurları ile, Komisyonlarca gerektiğinde;

A. Kadastrosu tamamlanmış köy ve mahallelerde,

Kadastrolanmak suretiyle belirlenmiş olan mera, yaylak ve kışlaklarla, Hazine adına tespit ve tescil edilmiş olan taşınmaz mallardan 4342 sayılı Mera Kanunu' nun 5/b maddesi uyarınca mera, yaylak ve kışlak olarak yararlanabileceği saptanan yerlerde yer gösterme (Aplikasyon) işlemleri ile sınırlarının işaretlenmesi ve haritalarının düzenlenmesi işlemlerinin,

Tespit harici bırakılmış olan devletin hüküm ve tasarrufu altındaki yerlerden 4342 sayılı Mera Kanunu' nun 5/b maddesi uyarınca mera, yaylak ve kışlak olarak değerlendirilecek olan alanlar için yapılacak aplikasyon, ölçü ve haritalarının düzenlenmesi işlemlerinin;

B. Tesis kadastro çalışmalarına yeni açılan köy ve mahalle birimlerinde;

Mera Teknik ekiplerince sınırlandırılan ve sınırları zeminde belirlenen yerlerin, ölçülmesi ve başlıca sınır köşe noktalarına tesis yapılarak haritalarının düzenlenmesi işlemlerinin,

1. Mera Kanunu'nun 9 uncu maddesinin yedinci fıkrasına göre uzman özel sektör ve kamu sektörüne ihale yoluyla yaptırılmasına,

2. Teknik Ekiplere yardımcı olmak üzere özel veya kamu kuruluşlarından bedeli Mera Fonundan kendilerine tahsis edilen ödenekten karşılanmak üzere hizmet alımı (alet, ekipman, işçü ve gerekli diğer hizmetler) yapılarak yaptırılmasına karar verilmiştir.

Komisyonlarca, kendilerine verilen yetkiler çerçevesinde bu işlemler;

1. Yapılacak alımlar ve ihaleler Mera Fonu Yönetmeliğinin 22 inci maddesinde belirtildiği gibi 3/8/1984 tarihli ve 18478 sayılı Fonlar İhale Yönetmeliğine göre yapılacaktır.

2. Ödemeler verilen program doğrultusunda çalışmalar tamamlandıkça yapılacaktır.

3. Komisyonlar, gerektiğinde verilen programda belirlenen maaliyetlerin toplam tutarı kadar yasal teminat alarak, toplam maaliyetin en fazla % 10 unu geçmeyecek şekilde avans ödemesi yapabileceklerdir. Ödeme ile ilgili diğer usul ve esaslar komisyonlarca belirlenecektir.

4. Aplikasyon, ölçme, sınır köşe noktalarının zemin tesisleri yapılarak haritalarının düzenlenmesi işlemlerinin yapılması için yapılacak ihalelerde Tapu Kadastro Genel Müdürlüğü döner sermaye fiyatları baz alınacaktır.

5. Komisyonlarca; aplikasyon, ölçme, sınır köşe noktalarının zemin tesisleri yapılarak haritalarının düzenlenmesi işlemlerinin yapılması işinin, belirlenecek yöntemle yapılması planlanan alanların yer ve miktarını gösteren ilgili cetveller (Ek-1- Tespit ve Tahdit Program Cetveli, Ek-2 Tespit ve Tahdit Program Cetveli İcmali her yıl 20 Temmuz tarihinde Bakanlıkta bulundurulacaktır.

6. Yapılan çalışmalar ve gerçekleştirilen faaliyetler için her ay sonu (Örneğin 1-30 Ocak ayı içerisinde yapılan çalışmaların sonuçları en geç Şubatın ilk haftası içerisinde) ekte gönderilen cetveller Ek-3. Tespit Ve Tahdit Programı Gerçekleşme Cetveli, Ek-4. Tespit Ve Tahdit Program Gerçekleşme Cetveli İcmali) tanzim edilerek Bakanlıkta bulundurulacaktır.

7. Ek-1 ve Ek-3 her köy veya belediye için ayrı ayrı tanzim edilecektir.

8. Ek-2 ve Ek-4 nolu cetveller Ek-1 ve Ek-3 nolu cetvellerin icmalı olacaktır.

9. Ölçme, aplikasyon ve harita yapımında Teknik Ekiplere yardımcı olmak üzere, kamu kurum ve kuruluşlarından oluşturulacak ekiplerle, Özel kurumlardan bu amaçla temin edilerek oluşturulacak ekiplere verilecek ücretlerin usul ve esasları ile miktar ve ödeme şekli Komisyonlarca belirlenecektir.

10. Mera Kanunu uygulamalarının daha sağlıklı olarak yürütülmesi için Proje ve İstatistik Şube Müdürünün bağlı olduğu İl Müdür yardımcısı koordinatör olarak görevlendirilecektir.

İlinizde, tespit ve tahdit faaliyetlerinin gerçekleştirilmesi için yukarıda belirlenen yöntemlerinden birini veya hepsini seçerek, 1999 yılı için tefrik edilen ödenek dikkate alınarak, programın yeniden değerlendirilmesi ve çalışmaların aksamadan yürütülmesi hususunu önemle rica ederim.

Dr Kemal SANDIK
Bakan a.
Genel Müdür

Ekler _____ :
Cetveller (Dört Adet)

Dağıtım: 80 İl Valiliğine (İl Müdürlüğü)

Tespit ve Tahdit Program Cetveli

EK-1

İlçe Zelde Mahalle Köy		Başlama Tarihi		Bitiş Tarihi			
	/...../.....	/...../.....			
Tespit ve Tahdit Alanları		Kadastro Gören	Kadastro Görmeyen		5/b Kapsamında		
		Yerlerde	Ölçme	Yerlerde	Harita	Çalışılacak Yerlerde	Harita
		Aplikasyon	Ölçme	Ölçme	Harita	Ölçme	Harita
Mera	Parsel Sayısı						
	Yüzölçümü						
Yaylak	Parsel Sayısı						
	Yüzölçümü						
Kışlak	Parsel Sayısı						
	Yüzölçümü						
Otlak	Parsel Sayısı						
	Yüzölçümü						
Çayır	Parsel Sayısı						
	Yüzölçümü						
TOPLAM	Parsel Sayısı						
	Yüzölçümü						

Not: Yüzölçümler Hektar olarak yazılacaktır.

Düzenleyen

Kontrol Eden

Onaylayan

Mera Birimi Sorumlusu

Proje ve İstatistik Şb. Md.

İl Müdürü

Tespit ve Tahdit Program Cetveli İcmali

EK-2

İlçe Sayısı İlde Sayısı Mahalle Sayısı Köy Sayısı		Başlama Tarihi		Bitiş Tarihi			
	/...../.....	/...../.....			
Tespit ve Tahdit Alanları		Kadastro Gören Yerlerde		Kadastro Görmeyen Yerlerde		5/b Kapsamında Çalışılacak Yerlerde	
		Aplikasyon	Ölçme	Ölçme	Harita	Ölçme	Harita
Mera	Parsel Sayısı						
	Yüzölçümü						
Meydan	Parsel Sayısı						
	Yüzölçümü						
Mevki	Parsel Sayısı						
	Yüzölçümü						
Mülk	Parsel Sayısı						
	Yüzölçümü						
Mülk	Parsel Sayısı						
	Yüzölçümü						
Mülk	Parsel Sayısı						
	Yüzölçümü						
Mülk	Parsel Sayısı						
	Yüzölçümü						

Not: Yüzölçümler Hektar olarak yazılacaktır.

Düzenleyen

Kontrol Eden

Onaylayan

Mera Birimi Sorumlusu

Proje ve İstatistik Şb. Md.

İl Müdürü

Tespit ve Tahdit Program Gerçekleşme Cetveli

EK-3

İlçe Belde Mahalle Köy		Başlama Tarihi	/...../.....			
		Bitiş Tarihi	/...../.....			
Tespit ve Tahdit Alanları		Kadastro Gören	Kadastro Görmeyen		5/b Kapsamında		
		Yerlerde	Yerlerde		Çalışılacak Yerlerde		
		Aplikasyon	Ölçme	Ölçme	Harita	Ölçme	Harita
Mera	Parsel Sayısı						
	Yüzölçümü						
Çaylak	Parsel Sayısı						
	Yüzölçümü						
Çişlak	Parsel Sayısı						
	Yüzölçümü						
Çak	Parsel Sayısı						
	Yüzölçümü						
Çayır	Parsel Sayısı						
	Yüzölçümü						
ÇİLIK	Parsel Sayısı						
	Yüzölçümü						
ÇİPLAM	Parsel Sayısı						
	Yüzölçümü						
Çen	Parsel Sayısı						
	Yüzölçümü						
Çar p.	Parsel Sayısı						
	Yüzölçümü						
ÇNEL	Parsel Sayısı						
	Yüzölçümü						
ÇPLAM	Parsel Sayısı						
	Yüzölçümü						

Not: Yüzölçümler Hektar olarak yazılacaktır.

Düzenleyen

Kontrol Eden

Onaylayan

Mera Birimi Sorumlusu

Proje ve İstatistik Şb. Md.

İl Müdürü

Tespit ve Tahdit Program Gerçekleşme Cetveli İcmali

EK-4

İl		Başlama Tarihi	/...../.....			
İlçe Sayısı		Bitiş Tarihi	/...../.....			
Belde Sayısı							
Mahalle Sayısı							
Köy Sayısı							
Tespit ve Tahdit Alanları		Kadastro Gören	Kadastro Görmeyen		5/b Kapsamında		
		Yerlerde	Yerlerde		Çalışılacak Yerlerde		
		Aplikasyon	Ölçme	Ölçme	Harita	Ölçme	Harita
Mera	Parsel Sayısı						
	Yüzölçümü						
Yaylak	Parsel Sayısı						
	Yüzölçümü						
Çışlak	Parsel Sayısı						
	Yüzölçümü						
Otlak	Parsel Sayısı						
	Yüzölçümü						
Mazı	Parsel Sayısı						
	Yüzölçümü						
MAYLIK	Parsel Sayısı						
	Yüzölçümü						
MÖPLAM	Parsel Sayısı						
	Yüzölçümü						
Mereçen	Parsel Sayısı						
	Yüzölçümü						
Meydan Top.	Parsel Sayısı						
	Yüzölçümü						
MENEİL	Parsel Sayısı						
	Yüzölçümü						
MÖPLAM	Parsel Sayısı						
	Yüzölçümü						

Not: Yüzölçümler Hektar olarak yazılacaktır.

Düzenleyen

Kontrol Eden

Onaylayan

Mera Birimi Sorumlusu

Proje ve İstatistik Şb. Md.

İl Müdürü

T.C.
TARIM VE KÖYİŞLERİ BAKANLIĞI
Tarımsal Üretim ve Geliştirme Genel Müdürlüğü

SAYI : B.12.0.TUG.0.06.12/10-101-01/
KONU: Ot Bedelinin Hesaplanması

ANKARA
..../09/2009

..... VALİLİĞİNE
(Bakanlık İl Müdürlüğü)

İlgi :23/02/2009 tarihli ve 1541-3244 sayılı yazımız.

Bilindiği üzere, Mera Kanunu'na tabi alanlarda yapılacak olan yatırımlar için tahsis amacı değişikliği talebinin uygun görülmesi halinde, teknik ekip tarafından hesaplanacak olan ot bedelinin hesaplama yöntemini ihtiva eden ilgi yazımız gönderilmiştir. Ancak, ilgi talimatımızın anlaşılması ve uygulanmasında tereddüt edildiği anlaşılmıştır.

Tahsis amacı değişikliğinin uygun görülmesi halinde, aşağıda belirtilen usule göre ölçme, kıyaslama veya yağış kuşağı tablosu kullanılarak yıllık yaş ot miktarı tesbit edilecek ve buna bağlı olarak yirmi yıllık ot bedeli hesaplanacaktır:

1) Ot miktarının tesbitinde öncelikle ölçme yöntemine başvurulacaktır. Söz konusu ölçmenin, otların otlatma olgunluğuna eriştiği ve ilgili alanın henüz otlatılmadığı ilkbahar ayında olması halinde; otlar Quadrat yöntemiyle parseli temsil edecek şekilde tesbit edilecek ve toprak yüzeyinden biçilip tartılarak yıllık yaş ot verimi hesaplanacaktır.

Ölçmenin, otların otlatma olgunluğuna erişmediği zamanda veya otlatma mevsimi sonunda yapılması ya da otlar otlatma olgunluğuna eriştiği halde söz konusu alanın otlatılmış olduğunun tesbiti halinde, ölçme yöntemine başvurulmayacak ve kıyaslama yöntemi uygulanacaktır.

2) Yukarıda bahsedilen nedenlerle ölçme yönteminin uygulanamayacak olması halinde, ilde ıslah öncesi durumu ve sınıfı "*tahsis amacı değişikliği yapılacak alanla aynı nitelikte olan*" ıslah edilmiş başka bir meranın ıslah sonrası ot verimi ile kıyaslamak suretiyle yıllık yaş ot verimi hesaplanacaktır.

Tahsis amacı değişikliği yapılacak alanla aynı nitelikte bir meranın ıslah edilmemiş olması halinde, bu yöntemle de başvurulmayacak ve yağış kuşağı için belirlenen yıllık yaş ot verimi tablosundan yararlanılarak yıllık yaş ot verimi hesaplanacaktır.

3) Bu yöntemlerden biriyle bir dekar için hesaplanan yıllık toplam yaş ot veriminin 1/4'ü, dekar başına toplam yıllık kuru ot verimi olarak dikkate alınacaktır. Bulunan rakam, tahsis amacı değişikliği yapılan alan miktarı ve 20 rakamıyla çarpılarak tahsis amacı değişikliği yapılacak alanın 20 yıllık toplam kuru ot verimi bulunacaktır.

4) Yirmi yıllık kuru ot verimi; sanayi ve ticaret odası, ot borsası veya piyasadan temin edilen kuru ot satış fiyatı ile çarpılarak yatırımcıdan tahsil edilecek toplam ot bedeli bulunacaktır.

Uygulamanın, açıklanan bu esaslar dahilinde yürütülmesini rica ederim

Ali KARACA
Bakan a.
Genel Müdür

T.C.
TARIM VE KÖYİŞLERİ BAKANLIĞI
Tarımsal Üretim ve Geliştirme Genel Müdürlüğü

SAYI : B.12.0.TUG.0.06.12/10-101-05/
KONU : Mera Talimatı 2009/1

ANKARA
.../02/2009

..... **VALİLİĞİ**
(İl Tarım Müdürlüğü)

Mera, yaylak ve kışlakların tespit ve tahditlerinin yapılarak köy veya belediyelere tahsis edilmesi, bakım, ıslah ve korumalarının yapılarak otlatma kapasitelerinin artırılması, sürdürülebilirliğinin sağlanması ve gerektiğinde zorunlu hallerde tahsis amacının değiştirilmesi için 4342 sayılı Mera Kanunu çıkarılmış olup uygulamalar bu Kanun doğrultusunda yürütülmektedir. Bu Kanun'la, öncelikle hayvancılığın kaliteli kaba yem ihtiyacının karşılanması amaçlanmıştır. Bu nedenle, Mera Kanunu'nun etkin bir şekilde uygulanarak mera, yaylak ve kışlakların tahribinin önlenmesi, bakım ve ıslahlarının yapılarak hayvancılığın hizmetine sunulması, korunması ve amacı dışında kullanılmaması temel önceliklerimizdir.

Bu kapsamda, tahsis amacı değişikliği çalışmalarında 20 yıllık ot verimlerinin tespitinde öncelikle ıslah edilen mera baz olarak alınacak olup;

- 1-Mera, yaylak ve kışlaklarda ölçme yöntemi kullanılması zorunludur.
- 2-Bunun yanında ölçüm yapmak uzun bir süreç olacak ise, ilinizde ıslah edilen aynı vasıfta meradan elde edilen ot miktarı esas alınacaktır.
- 3-Bunlar mümkün değilse, ıslah edilmiş merada yağış kuşağının esas alınması gerekir.
- 4-Yararlanılabilir ot verimi yerine mera, yaylak ve kışlaklardan elde edilen "yıllık ot miktarı" esas alınarak 20 yıllık ot bedeli hesap edilecektir.

Yukarıda bahsedilen tespitlerin Mera Yönetmeliğinin 6 ncı maddesinin (d) bendinde belirtilen hükme göre kurulan ekip tarafından yapılması zorunludur.

Gereğini rica ederim.

Ali KARACA
**Bakan a. **
Genel Müdür

DAĞITIM
81 İl Valiliği

T.C.
TARIM VE KÖYİŞLERİ BAKANLIĞI
Tarımsal Üretim ve Geliştirme Genel Müdürlüğü

SAYI : B.12.0.TUG.0.06.12/10-101-01/
KONU: Arazi Toplulaştırma ve Dağıtım
Proje Uygulamaları

ANKARA
..../ 07 / 2009

..... **VALİLİĞİ'NE**
(Bakanlık İl Müdürlüğü)

Tarım Reformu Genel Müdürlüğü (TRGM) tarafından uygulanan arazi toplulaştırma ve dağıtım projelerinin uygulanmasında muhtelif sorunların yaşandığı, yanlış ve hatalı uygulamaların olduğu tespit edilmiştir. Bu sorunlarla karşılaşılmasını açısından aşağıda belirtilen hususlara dikkat edilmesi gerekmektedir:

1) Mera Kanun ve TRGM'nin uygulamaları birlikte değerlendirildiğinde, arazi toplulaştırma ve dağıtım projelerinden sadece **arazi toplulaştırma** projesinde, Genel Müdürlüğümüzün onayına bağlı ve Genel Müdürlüklerimiz arasında imzalanan ilgili protokol dahilinde olmak üzere, Mera Kanunu'na tabi alanın yerinin değiştirilmesi ve diğer alanlarla birleştirilmesi şeklinde tahsis amacı değişikliği yapılabilmektedir.

2) TRGM'nin, İl mera komisyonu ve Genel Müdürlüğümüz ile işbirliğine gitmeden yürüttüğü mevcut uygulamalara göre; il mera komisyonu ve Genel Müdürlüğümüz ile işbirliğine gitmeden ve Genel Müdürlüğümüz onayı olmadan, Mera Kanunu'na tabi alanın yerinin değiştirilmesi şeklinde bile olsa, arazi dağıtım projeleri kapsamında tahsis amacı değişikliği yapılamaz, söz konusu alan başka bir amaç için tahsis edilemez, özel veya Kamu kişiliğinin mülkiyetine konu olamaz.

Bu durumun, arazi dağıtım projelerinin uygulanmasını zorlaştıracağı, teknik bir dağıtımın yapılmasını engelleyeceği, Mera Kanunu'na tabi alanların ekonomik ve verimli olarak kullanılmayacak şekilde tarım arazilerinin içinde kalmasına neden olabileceği açıktır.

3) Arazi dağıtım projelerinin sorunsuz uygulanabilmesi için, TRGM bölge müdürlüğü ile il mera komisyonunun işbirliğine giderek arazi dağıtım projesi uygulanması planlanan alanları incelemesi ve tesbit çalışması yapılmamış ise Mera Kanunu'na tabi alanların tesbit edilmesi gerekmektedir. Tesbitin kesinleşmesi ve mera özel siciline tescil edilmesinden sonra projeye paralel zamanda ve proje dahilinde uygulanabilecek şekilde söz konusu alanlarda komisyon tarafından mera toplulaştırma kararının da alınması gerekmektedir.

Mera toplulaştırma kararının alınması için, öncelikle teknik ekip incelemesine istinaden komisyonun ön karar alması ve Bakanlığın onayına sunması gerekmektedir. Bakanlığın onayından sonra, TRGM bölge müdürlüğünün programı çerçevesinde, arazi dağıtım ve mera toplulaştırma uygulamasının her ikisi için Bakanlar Kurulu Kararı alınmalıdır.

4) Arazi dağıtım ve toplulaştırma kapsamında tahsis amacı değişikliği yapılabilmesi için; TRGM bölge müdürlüğü tarafından **zeminde hiçbir fiili uygulama yapılmadan önce**, meraların eski durumu ve TRGM bölge müdürlüğünce tasarlanan yeni durumu teknik ekip ve komisyon

tarafından deęerlendirilecek ve Defterdarlıęın grüşü de alınacaktır. Meraların yol ile baęlantısının olması, mümkünse köye yakın bir yerde toplanması, mevcut vasıf ve kapasitesini koruması, ekonomik büyüklükte olması, ..vb. hususlara dikkat edilerek varsa taslakta gerekli düzeltmeler talep edilecektir. Tasarlanan uygulamanın teknik ekip ve komisyon tarafından uygun görülmesinden sonra; teknik ekip raporu, komisyon ön kararı, meraların eski ve yeni durumunun işaretlendięi 1/5000'lik ayrı ayrı paftalar ile topografik harita Bakanlıęa gönderilecektir. Bakanlıęın düzeltme talebi varsa gerekli düzeltmenin yapılması ve düzeltmeler sonrası Bakanlıęın onayından sonra, komisyon, kararını ve gerekli belgeleri valinin onayına sunacak ve tahsis amacı deęişikliği başlatılacaktır. TRGM Bölge müdürlüęü, arazi toplulaştırma ve dağıtım projelerini **bu süreç tamamlandıktan sonra** zeminde uygulamaya başlayacaktır.

Uygulamanın bu şekilde olması ve arazi toplulaştırma ve dağıtım projeleriyle ilgili tahsis amacı deęişikliği çalışmalarının TRGM Bölge Müdürlüęü ile işbirliğine gidilerek yürütülmesini rica ederim.

Ali KARACA
Bakan a.
Genel Müdür

DAĞITIM: 81 İl Valilięi

30.07/2009 Müh. :M.YAŞI
30.07/2009 Şb.Md. :U.ERDEM
30.07/2009 Dai.Bşk. :M.EREN
30.07/2009 Gn.Md.Yrd. :B.BOZKURT

T.C.
TARIM VE KÖYİŞLERİ BAKANLIĞI
Tarımsal Üretim ve Geliştirme Genel Müdürlüğü

SAYI : B.12.0.TUG.0.06.12/10-101-01/
KONU: Arazi Toplulaştırma ve Dağıtım
Proje Uygulamaları

ANKARA
.../ 07 / 2009

TARIM REFORMU GENEL MÜDÜRLÜĞÜ'NE

Genel Müdürlüğünüz tarafından uygulanan arazi toplulaştırma ve dağıtım projelerinin uygulanmasında muhtelif sorunların yaşandığı, yanlış ve hatalı uygulamaların olduğu tespit edilmiştir. Bu sorunlarla karşılaşılmasını açısından aşağıda belirtilen hususlara dikkat edilmesi gerekmektedir:

1) Mera Kanunu ve uygulamalarınız birlikte değerlendirildiğinde, arazi toplulaştırma ve dağıtım projelerinden sadece **arazi toplulaştırma** projesinde, Genel Müdürlüğümüzün onayına bağlı ve Genel Müdürlüklerimiz arasında imzalanan ilgili protokol dahilinde olmak üzere, Mera Kanunu'na tabi alanın yerinin değiştirilmesi ve diğer alanlarla birleştirilmesi şeklinde tahsis amacı değişikliği yapılabilmektedir.

2) İl mera komisyonu ve Genel Müdürlüğümüz ile işbirliğine gitmeden yürütülen mevcut uygulamaya göre; il mera komisyonu ve Genel Müdürlüğümüz ile işbirliğine gitmeden ve Genel Müdürlüğümüz onayı olmadan, Mera Kanunu'na tabi alanın yerinin değiştirilmesi şeklinde bile olsa, arazi dağıtım projeleri kapsamında tahsis amacı değişikliği yapılamaz, söz konusu alan başka bir amaç için tahsis edilemez, özel veya Kamu kişiliğinin mülkiyetine konu olamaz.

Bu durumun, arazi dağıtım projelerinizin uygulanmasını zorlaştıracığı, teknik bir dağıtımın yapılmasını engelleyeceği, Mera Kanunu'na tabi alanların ekonomik ve verimli olarak kullanılmayacak şekilde tarım arazilerinin içinde kalmasına neden olabileceği açıktır.

3) Arazi dağıtım projenizin sorunsuz uygulanabilmesi için, bölge müdürlüğünüz ile il mera komisyonunun işbirliğine giderek arazi dağıtım projesi uygulanması planlanan alanları incelemesi ve tesbit çalışması yapılmamış ise Mera Kanunu'na tabi alanların tesbit edilmesi gerekmektedir. Tesbitin kesinleşmesi ve mera özel siciline tescil edilmesinden sonra projenizle paralel zamanda ve proje dahilinde uygulanabilecek şekilde söz konusu alanlarda komisyon tarafından mera toplulaştırma kararının da alınması gerekmektedir.

Mera toplulaştırma kararının alınması için, öncelikle teknik ekip incelemesine istinaden komisyonun ön karar alması ve Bakanlığın onayına sunması gerekmektedir. Bakanlığın onayından sonra, bölge müdürlüğünüzün programı çerçevesinde, arazi dağıtım ve mera toplulaştırma uygulamasının her ikisi için Bakanlar Kurulu Kararı alınmalıdır.

4) Arazi dağıtım ve toplulaştırma kapsamında tahsis amacı değişikliği yapılabilmesi için; bölge müdürlüğünüz tarafından **zeminde hiçbir fiilî uygulama yapılmadan önce**, meraların eski durumu ve bölge müdürlüğünüzce tasarlanan yeni durumu teknik ekip ve komisyon tarafından değerlendirilecek ve Defterdarlığın görüşü de alınacaktır. Meraların yol ile

bağlantısının olması, mümkünse köye yakın bir yerde toplanması, mevcut vasıf ve kapasitesini koruması, ekonomik büyüklükte olması, ..vb. hususlara dikkat edilerek varsa taslakta gerekli düzeltmeler talep edilecektir. Tasarlanan uygulamanın teknik ekip ve komisyon tarafından uygun görülmesinden sonra; teknik ekip raporu, komisyon ön kararı, meraların eski ve yeni durumunun işaretlendiği 1/5000'lik ayrı ayrı paftalar ile topografik harita Genel Müdürlüğümüze gönderilecektir. Genel Müdürlüğümüzün düzeltme talebi varsa gerekli düzeltmenin yapılması ve düzeltmeler sonrası Genel Müdürlüğümüzün onayından sonra, komisyon, kararını ve gerekli belgeleri valinin onayına sunacak ve tahsis amacı değişikliği başlatılacaktır. Bölge müdürlüğünüz, arazi toplulaştırma ve dağıtım projelerini **bu süreç tamamlandıktan sonra** zeminde uygulamaya başlayacaktır.

Uygulamanın bu şekilde olması ve arazi toplulaştırma ve dağıtım projeleriyle ilgili tahsis amacı değişikliği çalışmalarının il mera komisyonu ile işbirliğine gidilerek yürütülmesini arz ederim.

Ali KARACA
Genel Müdür

30/07/2009 Müh. :M.YAHŞI
30/07/2009 Şb.Md. :U.ERDEM
30/07/2009 Dai.Bşk. :M.EREN
30/07/2009 Gn.Md.Yrd. :B.BOZKURT

T.C.
TARIM VE KÖYİŞLERİ BAKANLIĞI
Tarımsal Üretim ve Geliştirme Genel Müdürlüğü

Sayı : B.12.0.TUG.0.06.12/03 -
Konu : Talimat

ANKARA
..../..../2006

Tarım Reformu Genel Müdürlüğü ile Tarımsal Üretim ve Geliştirme Genel Müdürlüğü arasında 3083 sayılı Sulama Alanlarında Arazi Düzenlenmesine Dair Tarım Reformu Kanunu uygulama alanlarında Arazi Toplulaştırma çalışmalarının daha etkin olarak yürütülebilmesi ve ortaya çıkan uygulama zorluğunun giderilmesi için;

1- Tarım Reformu Bölge Müdürlüğünce; Toplulaştırma ilan edilen alanlara ait köylerdeki Mera ve Hazine Parsellerini gösteren Kadastral paftalar, Halihazır Haritalar ve Blok Planlarını gösteren paftaların tek bir pafta üzerine işlenerek, Kadastral paftalarda yer alan Mera ve Hazine parsellerine ait mülkiyet bilgilerinin, bu parsellerin hukuki durumlarına ilişkin bilgi ve belgelerle birlikte İl Mera Komisyonuna gönderilmesi,

2- Pafta üzerinde ve arazide, Mera Kanunu'nun 5 inci maddesine göre Mera, Yaylak ve Kışlak olarak tahsis edilecek yerlerin Komisyon ve Teknik Ekip tarafından 60 gün içerisinde (ilan süresi dahil) belirlenmesi, (Gerektiğinde bir defaya mahsus olmak üzere 30 günlük ek süre verilir) bu alanların blok Planlar üzerine işlenmesi ve Tarım Reformu Bölge Müdürlüğüne gönderilmesi,

3- Tarım Reformu Bölge Müdürlüğünce İl Mera Komisyonundan gelen teklifler doğrultusunda hazırlanan parselasyon planlarının, tahsis amacı değişikliği için İl Mera Komisyonuna gönderilmesi,

4- İl Mera Komisyonunca tahsis amacı değişikliği gerçekleştirilerek pafta ve dosyaların Tarım Reformu Bölge Müdürlüğüne gönderilmesi,

5-Yeni parselasyon planlarına ait teknik dosyanın Tarım Reformu Bölge Müdürlüğünce hazırlanarak, kontrol ve tescil için Kadastro Müdürlüğüne gönderilmesi hususunda;

Gereğini rica ederim.

Hasım ÖGÜT
Müsteşar

DAĞITIM:
81 İl Valiliğine
Tarım Reformu Bölge Müdürlükleri

T.C.
TARIM VE KÖYİŞLERİ BAKANLIĞI
Tarımsal Üretim ve Geliştirme Genel Müdürlüğü

Sayı : B.12.0.TUG.0.06.12/03
Konu : Talimat

ANKARA
.../.../2006

TALİMAT

3083 sayılı Sulama Alanlarında Arazi Düzenlemesine Dair Tarım Reformu Kanunu uyarınca uygulama alanlarında yürütülen Arazi Toplulaştırma çalışmalarında, Tarım Reformu Genel Müdürlüğü ile Tarımsal Üretim ve Geliştirme Genel Müdürlüğü arasında düzenlenen 26.12.2002 tarihli "Mera Uygulama Protokolünün" uygulanmasında ortaya çıkan aksaklıkların giderilmesi ve projelerin daha etkin olarak yürütülebilmesi için;

1-Tarım Reformu Bölge Müdürlüğü tarafından; toplulaştırma ilan edilen alanlara ait köylerdeki Mera ve Hazine Parsellerini gösteren Kadastral paftalar, Halihazır Haritalar ve Blok Planlarını gösteren paftalar tek bir pafta üzerine işlenerek, Kadastral paftalarda yer alan Mera ve Hazine parsellerine ait mülkiyet bilgileri ve bu parsellerin hukuki durumları ise bilgi ve belgeleri ile beraber İl Mera Komisyonuna gönderilecek,

2- Komisyon veya Teknik ekip, pafta üzerinde ve arazide Mera Kanunu'nun 5 inci maddesine göre Mera, Yaylak ve Kışlak olarak tahsis edilecek yerleri 60 gün içerisinde (ilan süresi dahil) belirleyecek, (Gerektiğinde bir defaya mahsus olmak üzere 30 günlük ek süre verilir), belirlenen bu alanlar blok alanlar üzerine işlenerek Tarım Reformu Bölge Müdürlüğüne gönderilecek,

3- Tarım Reformu Bölge Müdürlüğü tarafından İl Mera Komisyonundan gelen teklifler doğrultusunda hazırlanan parselasyon planları Tahsis amacı değişikliği için İl Mera Komisyonuna gönderilecek,

4- İl Mera Komisyonu Tahsis amacı değişikliğini gerçekleştirerek pafta ve dosyalar Tarım Reformu Bölge Müdürlüğüne gönderilecek.

5-Tarım Reformu Bölge Müdürlüğü tarafından yeni parselasyon planlarına ait teknik dosya hazırlanarak, kontrol ve tescil için Kadastro Müdürlüğüne gönderilecektir.

Gereğini rica ederim.

V. TAŞIM UĞU
Müsteşar

DAĞITIM:

Gereği :
81 İl Valiliğine
Tarım Reformu Bölge Müdürlüklerine

31.12/2006 Mühendis : H. TAŞHAN

31.01/2006 Şube Müd. : A. DALMIŞ,

31.01/2006 Daire Başk. : O. ÖZBAY,

31.01/2006 Gn. Md. Yrd.: Dr. C. AKDENİZ,

06.02/2006 Gn Md. : Dr. H. VELİOĞLU

06.02/2006 Müst. Yrd. : V. MİRMAHMUTOĞULLARI

31.01/2006 Şube Müd.v. : H. KAYAOĞLU

31.01/2006 Daire Bşk. : H. PEKER

31.01/2006 Gn.Md.Yrd. : M. TÜRKER

31.01/2006 Gn. Md. : Y. S. AKTUĞ

31.02/2006 Müst. Yrd. : N. ÇELİK

T.C.
TARIM VE KÖYİŞLERİ BAKANLIĞI
Tarımsal Üretim ve Geliştirme Genel Müdürlüğü

SAYI : ÇMY-DB/HG-03
KONU : Cevap verilmeyen yazılar

ANKARA
..../..../2001

..... VALİLİĞİ
(İl Müdürlüğü'ne)

Ekte bir listesi gönderilen ve Mera Kanunu'nun 14. Maddesi hükümlerine göre tahsis amacı değişikliği işlemlerine tabi olan bazı yazılarımıza bu güne kadar İlinizden herhangi bir cevap alınamamıştır.

Özellikle tahsis amacı değişikliği uygun görülen mera vasıflı alanların 20 yıllık gelirinin yatırılması için gönderilen yazıların daha fazla sayıda olduğu görülmektedir.

Tahsis amacı değişikliği istenen mera alanlarının tahsis amacı değişikliği, Bakanlık tarafından 20 yıllık gelirinin yatırılması kaydıyla uygun görülmüştür. Mera Kanunu'nun 30. Maddesi ve Mera Yönetmeliğinin 8. maddesi hükümlerine göre bu bedelin **peşin olarak** tahsil edilmesi gerekmektedir. Bu nedenle 20 yıllık geliri yatırılmayan ve dolayısıyla Hazine adına tescil edilmeyen mera vasıflı alanlara herhangi bir yatırımın yapılması mümkün değildir.

Alınan şifai bilgilere göre, mera fonunun 2001 yılı sonunda kapatılması nedeniyle bu tarihten sonra 20 yıllık gelirin tahsil edilemeyeceği düşüncesiyle yatırımcı kuruluşların bu paraları geciktirdikleri veya yatırmadıkları anlaşılmaktadır.2002 yılından itibaren 20 yıllık gelirler Genel Bütçe içerisinde oluşturulacak olan Mera Özel Hesabında toplanacaktır. Mera Fonu kapanıncaya kadar fon gelirlerinin mevcut fon hesabına tahsiline devam edilecektir.

Bu güne kadar ilinize gönderilen ancak cevap verilmeyen yazıların acilen cevaplandırılmasını, bununla birlikte bu güne kadar ilgili kuruluşlar tarafından yatırılmayan **20 yıllık gelirlerinin yeniden hesaplanarak güncelleştirilmek suretiyle mera fonu adına tahsil edilmesini**, edilemiyorsa gerekçesi ile birlikte Bakanlığımız Tarımsal Üretim ve Geliştirme Genel Müdürlüğü'ne bilgi verilmesi hususunda;

Bilgilerinizi ve gereğini rica ederim.

Dr. Ahmet BULBUL
Bakan a.
Genel Müdür

EKİ: Liste (1 sayfa)

DAĞITIM: İl Valiliği'ne

T.C.
TARIM VE KÖYİŞLERİ BAKANLIĞI
Tarımsal Üretim ve Geliştirme Genel Müdürlüğü

SAYI : ÇMY-DB/HG-10-101-03
KONU : Mera Kanunu 14 üncü Mad.Uyg.

ANKARA
.../.../2001

BAKANLIK MAKAMINA

Tarım Reformu Genel Müdürlüğü'nün 3083 Sayılı Sulama Alanlarında Arazi Düzenlenmesine Dair Tarım Reformu Kanunu'na dayanarak yaptığı arazi toplulaştırma çalışmalarında, uygulama bölgesi içerisinde kalan mera vasıflı alanlar, 4342 Sayılı Mera Kanunu'nun 14. Maddesinin son fıkrasında geçen "Komisyon gerektiğinde 3083 sayılı Sulama Alanlarında Arazi Düzenlenmesine Dair Tarım Reformu Kanununun uygulanmasını Bakanlıktan talep edebilir." hükmü gereğince tahsis amacı değiştirilerek reform uygulamalarına dahil edilmektedirler.

4342 Sayılı Mera Kanunu'nda Fon Kurulması başlıklı 30. Maddede, Mera Fonu'nun gelirlerinin açıklandığı birinci fıkranın (a) bendinin 6'ncı alt bendinde, "Tahsis amacının değiştirilmesi için başvuruda bulunan gerçek ve tüzel kişilerden, tahsis amacı değiştirilen meradan elde olunacak yirmi yıllık gelir esas alınarak, komisyonca tespit edilecek miktarda alınacak ücret," olarak belirtildiğinden, tahsis amacı değişikliği yapılan mera vasıflı alanların 20 (Yirmi) yıllık ot gelirinin mera fonuna tahsil edilmesi gerekmektedir.

Ancak, Danıştay Birinci Daire Başkanlığı'nın 3083 Sayılı Kanun uygulanan mera vasıflı arazilerin "Mera Kanunu'nun 30. Maddesi'nin birinci fıkrasının (a) bendinin 6'ncı alt bendinde belirtilen 20 yıllık gelirinin tahsil edilmemesi gerektiği" yönündeki, 13.03.2001 tarih ve 2001/9 Esas-2001/26 Karar nolu kararının Genel Müdürlüğümüze bildirilmesi nedeniyle;

a) 13.03.2001 Tarihinden önce, Tarım Reformu Genel Müdürlüğü'nün 3083 Sayılı Kanun gereği uyguladığı arazi toplulaştırmalarına rasgelen ve Makamınızdan Olur alınarak tahsis amacı değiştirilen mera vasıflı arazilerden,

b) 13.03.2001 Tarihinden sonra aynı amaçla tahsis amacı değiştirilecek mera vasıflı arazilerden,

Danıştay Birinci Daire Başkanlığı'nın 13.03.2001 Tarih ve 2001/9 Esas-2001/26 nolu Kararı gereğince 20 Yıllık ot gelirlerinin tahsil edilmemesi hususunu Olurlarınıza arz ederim.

Dr. Ahmet BÜLBÜL
Genel Müdür

Uygun Görüşle Arz Ederim

14./5./2001

Doç. Dr. Hamit AYANOĞLU
Müsteşar

OLUR

/5.../5/2001

Prof. Dr. Hüsnü Yusuf GÖKALP
Bakan

Sayı :MKD-G.5.10/
Konu :Danıřtay Kararı

ANKARA
11 NISAN 2001

TARIMSAL ÜRETİM VE GELİŐTİRME GENEL MÜDÜRLÜĐÜNE

Topraksız çiftçiyi korumak ve geliőtirmek amacıyla Devlet tarafından verilecek arazilerin bedelinin ödenmesinde, 3083 sayılı Sulama Alanlarında Arazi Düzenlenmesine Dair Tarım Reformu Kanunu ile 4342 sayılı Mera Kanunu hükümlerinden hangisinin esas alınacağı hususunda hasıl olan tereddüte dair Hukuk Müřavirliğimizin 19.01.2001 tarihli ve 519 sayılı yazısı üzerine, Bařbakanlığın 02.04.2001 günlü ve Kanunlar ve Kararlar Genel Müdürlüğünün 1578 sayılı yazısına ekli Danıřtay Birinci Dairesince verilen Kararın bir sureti ekte gönderilmektedir.

Bilgilerinize arz ederim.

Tayfur ÇAĐLAYAN
Kurul Bařkanı

EKLER:

Ek-1 Karar Sureti (4 sayfa)

DAĐITIM:

Tarımsal Üretim ve Geliőtirme Genel Müdürlüğü
Hukuk Müřavirliđi

3083 sayılı Sulama Alanlarında Arazi Düzenlenmesine Dair Tarım Reformu Kanunu uyarınca belirlenen uygulama alanlarında 4342 sayılı Mera Kanununun 14 üncü maddesinin son fıkrasına göre ilgili mera komisyonunun Tarım ve Köyişleri Bakanlığından 3083 sayılı Kanunun uygulanmasını talep etmesi üzerine, meradan dönüştürülen parsellerin çiftçilere dağıtılması durumunda, bunların 3083 sayılı Kanun ile 4342 sayılı Kanun hükümlerinden hangisine göre borçlandırılacakları hususunda düşünülen duraksamanın giderilmesine yönelik istişari görüş istemine ilişkin Başbakanlığın 31.1.2001 günlü ve Kanunlar ve Kararlar Genel Müdürlüğünün 559 sayılı yazısına ekli Tarım ve Köyişleri Bakanlığı Hukuk Müşavirliğinin 19.1.2001 günlü ve 519 sayılı yazısında aynen:

" Bilindiği gibi Anayasamızın 44. Maddesinde "Devlet, toprağın verimli olarak işletilmesini korumak ve geliştirmek, erozyonla kaybedilmesini önlemek ve topraksız olan ve yeter toprağı bulunmayan çiftçilikle uğraşan köylüye toprak sağlamak amacıyla gerekli tedbirleri alır" hükmüne istinaden çıkarılan 3083 sayılı Sulama Alanlarında Arazi Düzenlenmesine Dair Tarım Reformu Kanunu 1 Aralık 1984 tarih ve 18592 sayılı Resmi Gazetede yayımlanarak yürürlüğe girmiştir.

3083 Sayılı kanunun Amaç ve Tanımlar başlığı altındaki I. maddenin b) fıkrasında "yeterli toprağı bulunmayan ve topraksız çiftçilerin zirai aile işletmeleri kurabilmeleri için Devletin mülkiyetinde bulunan topraklarla topraklandırılmalarını, desteklenmelerini, eğitilmelerini sağlamayı uygulayıcı kuruluşa görev olarak vermiştir.

Kanunun 3. maddesine göre Bakanlar Kurulu Kararı ile uygulama alanları belirtilir.

Yine aynı kanunun 4. maddesine göre Uygulama Alanlarında a) Devletin hüküm ve tasarrufu veya özel mülkiyetinde olup kamu hizmetlerinde kullanılmak üzere tahsis edilmemiş arazi uygulama kararının Resmi Gazetede yayımı ile.

b) Gerçek veya özel hukuk tüzel kişilerinin mülkiyetinde bulunan arazi ve diğer gayri menkuller kamulaştırma ile uygulayıcı kuruluşun tasarrufuna geçer.

Anayasa'nın 45. maddesine istinaden çıkarılan 4342 sayılı Mera Kanunu'nun 14. maddesinde "Tahsis amacı değiştirilmedikçe, mera, yaylak ve kışlaktan bu kanunda gösterilenden başka şekilde yararlanılmaz" dendiikten sonra mera arazisinin tahsis amacının değiştirilebileceği yerler tadadi olarak belirtilmiştir. Aynı maddenin son fıkrasında "Komisyon gerektiğinde 3083 sayılı Sulama Alanlarında Arazi Düzenlenmesine Dair Tarım Reformu Kanununun uygulanmasını Bakanlıktan talep edebilir" hükmü yer almaktadır.

4342 Sayılı Mera Kanunu'nun yürürlüğe girmesinden önce Tarım Reformu Genel Müdürlüğü tarafından Uygulama Alanlarında az topraklı veya topraksız çiftçilere aile işletmeleri kurabilmeleri için dağıtılmak üzere ihtiyaç fazlası

listeleri hazırlanmış tescilleri yapılacağı sırada 4342 sayılı Mera Kanununun yürürlüğe girmesiyle dağıtım çalışmaları durdurulmuştur.

Mera Kanununun 14. maddesinin son fıkrasına göre mera komisyonunun Bakanlıktan 3083 sayılı kanunun uygulanmasını talep etmesi üzerine meradan dönüştürülen parsellerin hak sahibi çiftçilere (az topraklı veya topraksız çiftçilere) dağıtılması ön görülmüş ancak topraklandırılacak çiftçilerin 3083 sayılı Kanunun 9. maddesine göre mi borçlandırılacakları yoksa 4342 sayılı Mera Kanununun 30. maddesine göre mi bedel ödeyecekleri veya her ikisini birden mi ödeme durumunda kalacakları hususu problem olarak ortaya çıkmıştır.

3083 sayılı Kanun'unun Borçlandırma başlığı altındaki 9. maddesi "Bu Kanuna göre tarım toprağının dağıtımdan faydalananlar ile yerleşime tabi tutulanlar, iktisap tarihinde mülkiyetini iktisap ettikleri tarım toprağının ve mevcutsa üzerindeki diğer gayri menkullerin tespit edilen rayiç bedel üzerinden uygulayıcı kuruluşa borçlanırlar. Borçlandırmak suretiyle verilen tarım toprakları, sahiplerinin adına tapuya tescil edilir.

Borçlar, borçlandırmadan sonra gelen dördüncü yılın ocak ayını takip eden ve uygulayıcı kuruluş tarafından hasat dönemleri dikkate alınarak tespit edilecek aylardan başlamak üzere, on yılda ve on eşit taksitte faizsiz olarak ödenir. Borçlandırma esas ve usulleri yönetmelikle düzenlenir" denmektedir.

Görüldüğü gibi bu hüküm esas alınarak topraklandırılan çiftçi dört yıl ödemesiz, on yılda on eşit taksitte faizsiz olarak ödemede bulunacaktır.

Yukarıda belirtilen Anayasa hükmü ve 3083 sayılı Kanun'un amacına uygun olarak ekonomik gücü olmayan topraksız çiftçi desteklenmekte ve korunmaktadır.

Eğer 4342 sayılı Mera Kanun'un 30. maddesine göre topraklandırılan çiftçilerden 20 yıllık gelir esas alınarak komisyonca tespit edilecek miktarda ot parası adı altında ücret alınacak olursa topraksız çiftçinin ödeme gücüyle kıyaslanmayacak bir meblağ ortaya çıkmaktadır.

Bir örnek vermek gerekirse Polatlı ilçesi İçciler Köyünde 4827 dekar arazinin 20 yıllık ot bedeli 2000 yılı fiyatlarıyla 135.156.000.000. lira tutmaktadır. Bu ise bölgede arazi alım satımı rayiç bedelinin üstünde bir rakamdır.

Aynı köyde dağıtım için hazırlanan 27.430 dekarlık alanın proje maliyet toplamı 2000 yılı birim fiyatlarına göre 33.378.671.313. liradır. Mera Yönetmeliğinin tahsil edilecek bedeller başlığı altındaki 5.maddesinde "Kanun'un 14. maddesinin birinci fıkrasının (a), (b), (c), (d) alt bentleri kapsamında tahsis amacı değiştirilen alanlar 20 yıllık gelir esas alınarak komisyonca tespit edilecek ücret, tahsis amacının değiştirilmesinden sonra peşin olarak ruhsat sahibinden tahsil edilir" hükmü yer almaktadır. Buna göre 20 yıllık gelir

Komisyunun Bakanlıktan 3083 sayılı Kanun'un uygulanmasını talep etmesi üzerine topraklandırılan çiftçilerden ot parası alınıp alınmaması tereddüt konusudur.

4342 sayılı Kanun'un 30. maddesinin 6. bendinde tahsis amacının değiştirilmesi talebinde bulunan gerçek ve tüzel kişilerden ot parası isteneceği hükmü getirilmiştir. Oysa 3083 sayılı Kanun ve Anayasaya göre devletin topraksız çiftçiyi topraklandırması Kanun hükmü gereğidir. Sosyal içerikli bir Kanun olan 3083 sayılı Kanun'un uygulanması komisyonca istendiği ve Bakanlıkça da uygun görüldüğü takdirde bu Kanun'un 9. maddesinde ön görülen usul ve esaslar dikkate alınarak bedel tahsil edilmelidir. 4342 sayılı Kanun'un 30. maddesi, topraksız çiftçiyi topraklandırma söz konusu olduğu zaman uygulanmamalıdır. Çünkü mera arazisinin Mera Kanununun'un 14. maddesinin a, b, c ve d bentlerinde olduğu gibi tahsis amacının değiştirilmesinin topraksız çiftçi talep etmemekte Devlet bizzat kendisi topraksız çiftçiyi korumak ve geliştirmek için arazi vermekte kalkınması için ayrıca desteklemektedir.

Yukarıda bahsedildiği gibi Anayasanın 44. maddesi ve buna dayanılarak çıkartılan 3083 sayılı Kanun topraksız çiftçinin topraklandırılmasını Devlete görev olarak vermiştir. Devlet bu görevi yerine getirirken topraksız çiftçiye azami kolaylığı göstermek ve onun ekonomik gücünü göz önünde bulundurarak vereceği toprağın bedelini istemek durumundadır. Aksi halde topraksız çiftçinin topraklandırılması mümkün olmaz. Mera Kanunu'na göre ot parası adı altında 20 yıllık esas alınarak komisyonca tespit edilecek miktarda ücret peşin olarak alınmak istenirse bu takdir topraksız çiftçinin topraklandırılması amacına uygun düşmez.

Ancak, Anayasanın 45. maddesi de Devleti tarım arazileri ile çayır ve meraların amaç dışı kullanılmasını ve tahribini önlemek ile yükümlü kılmıştır.

Bu durumda Uygulama Alanlarında 4342 Sayılı Mera Kanun'un 14. maddesinin son fıkrasına göre Komisyunun Bakanlıktan uygulanmasını talep ettiği 3083 Sayılı Kanun'a göre topraksız çiftçiye dağıtılacak arazinin bedelinin:

a) 3083 sayılı Kanun'un 9. maddesine göre 4 yıl ödemesi on yıl ve on eşit taksitle ve faizsiz olarak mı tahsil edileceği,

b) Yoksa 4342 sayılı Mera Kanununun 30. maddesine göre meradan elde olunacak 20 yıllık gelir esas alınarak Komisyonca tespit edilecek miktardaki ücretin mi isteneceği,

c) Veya her ikisinin birden mi tahsil edileceği hususunda tereddüde düşüldüğünden konunun açıklığa kavuşturulması için Danıştay'ın mütalaasına ihtiyaç duyulmuştur.

Buna göre konunun 2575 Sayılı Kanun'un ilgili maddelerine istinaden

Dairemizce yapılan çağrı üzerine gelen idare temsilcileri Tarım ve Köyişleri Bakanlığı Hukuk Müşaviri Ramazan İriboy ile Tarım Reformu Genel Müdürlüğü 1 inci Hukuk Müşaviri Ömer Mutlu'nun sözlü açıklamaları dinlendikten sonra konu incelenerek:

Gereği Görüşülüp Düşünüldü :

İstem, 3083 sayılı "Sulama Alanlarında Arazi Düzenlenmesine Dair Tarım Reformu Kanunu" uyarınca belirlenen uygulama alanlarında 4342 sayılı Mera Kanununun 14 üncü maddesinin son fıkrasına göre ilgili mera komisyonunun, Tarım ve Köyişleri Bakanlığından 3083 sayılı Kanunun uygulanmasını talep etmesi üzerine meradan dönüştürülen parsellerin çiftçilere dağıtılması durumunda, bunların 3083 sayılı Kanun ile 4342 sayılı Kanun hükümlerinden hangisine göre borçlandırılacakları hususunda düşülen duraksamaya ilişkindir.

4342 sayılı Mera Kanununun 14 üncü maddesinin 1 inci fıkrasında, " Tahsis amacı değiştirilmedikçe mera, yaylak ve kışlakta bu Kanunda gösterilenden başka şekilde yararlanılamaz..." denilerek alt bentlerinde tahsis amacının hangi hallerde değiştirilebileceği tadadi olarak sayılmış, aynı maddenin son fıkrasında ise komisyonun, gerektiğinde 3083 sayılı Sulama Alanlarında Arazi Düzenlenmesine Dair Tarım Reformu Kanununun uygulanmasını Bakanlıktan talep edebileceği hükmüne yer verilmiştir.

Sözkonusu maddenin son fıkrasına göre, komisyon tarafından meraların tahsis amacının değiştirilmesi suretiyle 3083 sayılı Kanunun uygulanmasının Bakanlıktan talep edilmesi ve Bakanlığın bu talebi uygun bulması üzerine meradan dönüştürülen parsellerin çiftçilere dağıtılması durumunda, bunların borçlandırılmalarında, artık 4342 sayılı Mera Kanununun değil, 3083 sayılı Kanunun bedele ilişkin hükümlerinin uygulanması gerekli ve zorunludur.

Bu durumda, 3083 sayılı Kanun uyarınca belirlenen uygulama alanlarında bulunan ve tahsis amacı değiştirilen mera arazisinin hak sahibi çiftçilere dağıtılması durumunda bu çiftçilerin 3083 sayılı Sulama Alanlarında Arazi Düzenlenmesine Dair Tarım Reformu Kanununa göre borçlandırılmaları gerektiği sonucuna varılarak dosyanın Danıştay Başkanlığına sunulmasına 13.3.2001 gününde oybirliğiyle karar verildi.

Başkan	Üye	Üye	Üye
Harun Retintemel	Abdülkadir Genelioğlu	N. Doğan Topaloğlu	Yılmaz Cimen

Üye

T.C.
TARIM VE KÖYİŞLERİ BAKANLIĞI
Tarımsal Üretim ve Geliştirme Genel Müdürlüğü

SAYI : ÇMY-DB/ÇM-03
KONU : Danıştay Kararı.

ANKARA
..../..../2002

..... VALİLİĞİNE
(İl Tarım Müdürlüğü)

- İLGİ:** a) Bakanlığımız Araştırma Planlama ve Koordinasyon Kurulu Başkanlığının 06/01/2002 tarih ve BMZ-1-10-57 sayılı yazısı.
b) Danıştay Birinci Daire Başkanlığının 2001/101 esas ve 2001/160 no'lu karar.

4342 Sayılı Mera Kanunu uygulamalarında özel şahıs veya vakıf adına kayıtlı meralarla ilgili olarak Bakanlığımızın Danıştay Başkanlığına müracaatı üzerine konu hakkında Danıştay Birinci Daire Başkanlığı tarafından alınan ilgi (b) karar örneği yazımız ekinde gönderilmektedir.

Yapılacak değerlendirmelerde, mazbut vakıfların mülkiyetindeki mera vasıflı taşınmazlar ile köy tüzel kişiliği ve belediyeler adına kayıtlı tapulu meralar, 4342 Sayılı Mera Kanunu kapsamında değerlendirilecektir. Danıştay kararında, tapuda kişiler veya mülhak vakıflar adına kayıtlı olan mera, yaylak ve kışlaklar hakkında, kamulaştırma yapılmadıkça 4342 sayılı Mera Kanunu'nun uygulanmasına olanak bulunmadığı belirtilmiş olup, bu mera alanlarıyla ilgili olarak aksini kanıtlayabilecek bilgi, belge ve doküman olması durumunda, bu yerlerin kamuya ait olduğunu ispatlamak üzere mera komisyonları ve il müdürlükleri vasıtasıyla ilgili mahkemelerde dava açılacaktır. Belirtilen bu hususlar ile yazımız ekinde gönderilen Danıştay Kararı, aynı zamanda Bakanlığımıza il müdürlükleri tarafından konu ile ilgili olarak gönderilen görüş taleplerine de cevap teşkil etmektedir.

Bilgi ve gereğini önemle rica ederim.

Dr. Ahmet BÜLBÜL
Bakan a.
Genel Müdür

EKLER :
EK-1- İlgi (a) yazı ve ilgi (b) karar örneği (1 Ad.4 Sayfa)

DAĞITIM :
81 İl Valiliğine

T. C.
TARIM ve KÖYİŞLERİ BAKANLIĞI
Araştırma Planlama ve Koordinasyon
Kurulu Başkanlığı

Sayı MKD -BMZ-1-10 - 5 7

A N K A R A

Konu : Özel ve Vakıf Meraları

...../...../199...

..

TARIMSAL ÜRETİM VE GELİŞTİRME GENEL MÜDÜRLÜĞÜNE

İLGİ:a)12.06.2001 tarih ve ÇMY-DB/ÇM-29-4697-6657 sayılı yazınız.
b)17.07.2001 tarih ve MKD-BMZ-1-10-265 sayılı yazımız.

Tapu senetleri şahıslar adına düzenlenmiş özel mülkiyete konu mera vasıflı taşınmazlar ile vakıf adına kayıtlı mera, yaylak ve kışlakların 4342 sayılı Mera Kanunununun kapsamına girip girmediği ve söz konusu alanların tahsis değişikliği işlemlerinin mezkur Kanunun 14 üncü maddesi kapsamında yapılıp yapılamayacağı hususlarında düşünülen tereddüte dair Bakanlığımızın ilgi (b) yazısı üzerine, Danıştay Birinci Dairesince verilen Kararın sureti ekte gönderilmiştir.

Bilgilerinize arz ederim.

Tayfur ÇAĞLAYAN
Kurul Başkanı

EKLER:

Karar sureti

T.C.
D A N I Ő T A Y
Birinci Daire
Esas No: 2001/101
Karar No: 2001/160

Tapuda kiři veya vakıf adına kayıtlı, olan mera, yaylak veya kıřlak vasfındaki taşınmazlar hakkında 4342 sayılı Mera Kanunu hükümlerinin uygulanıp uygulanamayacağı hususunda istişari görüş istemine ilişkin Başbakanlığın 20.7.2001 günlü, Kanunlar ve Kararlar Genel Müdürlüğü 3559 sayılı yazısına ekli Tarımsal Üretim ve Geliştirme Genel Müdürlüğünün 12.6.2001 günlü, 4697-6657 sayılı yazısında aynen:

"İlgi yazılar ile Bakanlığımıza diđer İl Tarım Müdürlüklerinden gönderilen yazılarda; vakıf adına veya özel mülkiyete konu olan ve şahıslar adına kayıtlı mera, yaylak ve kıřlaklar konusunda; 4342 Sayılı Mera Kanunu uygulamaları sırasında, açıklığa kavuşturulması gereken bazı hususların bulunduğu belirtilmektedir. Bu hususlarla ilgili Bakanlığımız Hukuk Müşavirliği ile yazışmalar yapılmış, ancak bu görüşler doğrultusunda da, Mera Komisyonları ve İl Müdürlükleri tarafından uygulama sırasında tereddütlerin devam ettiği gözlenmiştir. Bilindiği üzere 4342 Sayılı Mera Kanunu'nun kapsam maddesinde (Madde 2); "Bu Kanun, mera, yaylak ve kıřlak alanları ile umuma ait çayır ve otlak alanlarını kapsar" hükmü yer almaktadır. Bu kapsam içerisinde, vakıf adına kayıtlı bulunan veya özel mülkiyete konu olan ve şahıslar adına kayıtlı mera, yaylak ve kıřlakların girip girmediğinin, bu kapsam içerisinde değerlendirilme durumunda ise, bu değerlendirilme sınırlarının neler olacağına belirlenmesi gerekmektedir. Aşağıda maddeler halinde belirtilen hususlara kesin bir açıklık getirilmesi, bu konudaki çalışmaların amacına uygun olarak yürütülebilmesi açısından faydalı olacaktır.

Tapu senetleri şahıslar adına düzenlenmiş özel mülkiyete konu mera vasıflı taşınmazlar ile vakıf adına kayıtlı olan mera, yaylak ve kıřlaklarla ilgili olarak:

- 1- Mera Komisyonu ve Mera Teknik ekipleri tarafından yapılmakta olan tespit, tahdit ve tahsis çalışmalarında bu alanların değerlendirmeye alınıp alınamayacağına,
- 2- Bu alanlarla ilgili olarak, harita ve aplikasyon işlemlerinin Mera Kanunu kapsamında yaptırılıp, yaptırılamayacağına,
- 3- Bu alanların amaç dışı kullanılması (tarla, bağ, bahçe v.b.) durumunda, bu durumun 4342 Sayılı Mera Kanunu kapsamında değerlendirilip, değerlendirilmeyeceği, değerlendirilecek ise bu konuda Kanun'un hangi hükümlerine göre işlem yapılacağına,
- 4- Bu alanlarla ilgili yapılacak müracaatlara bağlı olarak alım, satım, ifraz ve tevhid işlemleri için taleplerinin, Mera Komisyonlarıncaya değerlendirilip değerlendirilemeyeceğinin, değerlendirilecekse bu konuda nasıl bir yol izleneceğinin,
- 5- Bu alanların 4342 Sayılı Mera Kanunu kapsamında değerlendirilmesi ve harita ve aplikasyon işlemlerinin tamamlanması durumunda, bu parsellerin özel sicile kaydının yaptırılıp yaptırılmayacağına,

T.C.
DANIŞTAY
Birinci Daire
Esas No: 2001/101
Karar No: 2001/160

-2-

6- Bu alanlar konusunda tahsis amacı değişikliği işlemlerinin Mera Kanunu'nun 14 üncü maddesi kapsamında yapılıp yapılmayacağı, yapılabilecekse bu konuda nasıl bir yol izleneceğinin,

7- Vakıf adına tescil edilmiş mera vasfı ile kayıtlı arazilerin; mera tesbit, tahdit ve tahsis çalışmaları esnasında, bu arazilerin kanun kapsamında değerlendirilmesi durumunda, 4342 Sayılı Mera Kanunu'nun 5'inci maddesinin hangi bendi kapsamında değerlendirileceğinin ve bu alanların tahsislerinin; bulunduğu alan dikkate alınarak köy veya belde adına mı yoksa Vakıf adına mı yapılacağı, açıklığa kavuşturulması gerekmektedir.

Yukarıda belirtilen hususların açıklığa kavuşturulup, bu konulara netlik kazandırılmadan, Mera Komisyonu ve Teknik Ekiplerin yaptığı çalışmalarda aksamalara neden olunmakta, ihalelere çıkılmayarak bu alanlarda tesbit, tahdit ve tahsis işlemleri gecikmektedir.

Aciliyeti nedeniyle bir an önce Başkanlığınızca gerekli değerlendirmenin yapılıp, konunun, incelenerek görüş bildirilmek üzere Danıştay Başkanlığına intikalinin sağlanması ve sonucundan Genel Müdürlüğümüze bilgi verilmesi hususunda:

Bilgi ve gereğini önemle arz ederim." denilmektedir.

Dairemizce yapılan çağrı üzerine gelen Tarım ve Köyişleri Bakanlığı Hukuk Müşavirleri Ramazan İriboy ve Refi Ertürk, Daire Başkanı Zeki Arkaç, Şube Müdürü Nurperi Mortaş, Vakıflar Genel Müdürlüğü Avukatı Semra Yasal ile Tapu ve Kadastro Genel Müdürlüğü Tasarruf İşlemleri Daire Başkanı Mustafa Kaya'nın açıklamaları dinlendikten sonra konu incelenerek,

Gereği Görüşülüp Düşünüldü:

İstem, tapuda kişi veya vakıf adına kayıtlı olan mera, yaylak veya kışlak vasfındaki taşınmazlar hakkında 4342 sayılı Mera Kanunu hükümlerinin uygulanıp uygulanamayacağı hususunda düşünülen duraksamanın giderilmesine ilişkindir.

25.2.1998 günlü ve 4342 sayılı Mera Kanununun 1 inci maddesinde Kanunun amacı belirtildikten sonra 4 üncü maddesinde, mera, yaylak ve kışlakların kullanma hakkının bir veya birden çok köy veya belediyeye ait bulunduğu ve bu yerlerin Devletin hüküm ve tasarrufu altında olduğu, özel mülkiyete geçirilemeyeceği, amacı dışında kullanılmayacağı, zamanaşımının uygulanamayacağı, sınırlarının daraltılamayacağı, ancak kullanım hakkının kiralanabileceği, amaç dışı kullanılmak suretiyle vasıfları bozulan bu yerleri tekrar eski konumuna getirmek amacı ile yapılan masrafların sebebiyet verenlerden tahsil edileceği, 5 inci maddesinde, mera komisyonunca tespit edilecek ihtiyaca göre: a) Kadimden beri mera, yaylak ve kışlak olarak kullanılan yerler ile aynı amaçla kullanılmak

T.C.
DANIŞTAY
Birinci Daire
Esas No: 2001/101
Karar No: 2001/160

-3-

üzere köy veya belediyelere tahsis ya da terk edilen yerlerin, b) Devletin hüküm ve tasarrufunda veya Hazinesinin mülkiyetinde bulunan arazilerden etüt sonucu mera, yaylak ve kışlak olarak yararlanılabileceği anlaşılan yerlerin, c) Mera, yaylak ve kışlak olarak kullanılmak amacıyla kamulaştırılacak yerlerin, d) Tapu kayıtlarında mera, yaylak ve kışlak olarak görülen ve halen işgal edilen yerlerin mera, yaylak ve kışlak olarak köylere veya belediyelere tahsis edileceği hükme bağlanmıştır.

Diğer yandan, 7 Ramazan 1274 tarihli Kanunname-i Arazinin 24 üncü maddesinde, "Bir kariye veyahut üç beş kariye ahalisine mahsus olan kışlak ve yaylaklardan başka minelkadim müstakillen yaylak ve kışlak ittihaz kılınmış ve batapu müstakillen veya müştereken tasarruf oluna gelmiş olan mahallerin arazi mezruadan farkı olmayıp hakkında zikrolunan ve bundan sonra beyan olunacak muamele-i kanuniye bitemamiha icra kılınır ve şu iki nevi yaylak ve kışlağın sahiplerinden dahi tahammüllerine göre rüsumatı kışlakiye ve yaylakiye ahz olunur." denilmek suretiyle tapuda kayıtlı özel yaylak ve kışlakların varlığı kabul edilmiş, aynı Kanunnamenin 101 inci maddesinde de "Defterhanei amirede mukayyet olup bir kariye ahalisine müstakillen veyahut üç beş kariye ahalisine müştereken minelkadim mahsus olan yaylak ve kışlağın otundan ve suyundan yalnız kendilerine mahsus olan kariyeler ahalisi intifa eyleyip ecanipten bulunan diğer kura ahalisi intifa edemez. Ve bu makule yaylak ve kışlağın otundan ve suyundan intifa eden ahalden tahammüllerine göre canibi miri için rüsumatı yaylakiye ve kışlakiye alınır ve böyle ahaliye mahsus olan yaylak ve kışlaklar alınıp satılmaz. Ve tapu ile bir kimseye müstakillen tasarruf ettirilmez ve ahalinin rızası olmaksızın ziraat ve hareset dahi olunmaz." hükmü ile kamunun yararlanmasına bırakılan ve kişi adına tapuya kaydedilmeyecek olan yaylak ve kışlaklar tanımlanmış bulunmaktadır.

Yerleşik yargı kararlarında, Kanunname-i Arazinin, 1926 tarihinde yürürlüğe giren Medeni Kanunun düzenlenme yaptığı konulara ilişkin hükümlerinin yürürlükten kalktığı, ancak Medeni Kanunun mera, yaylak ve kışlaklarla ilgili açık hükümler öngörmemesi nedeniyle bu alanlara ilişkin hükümlerinin yürürlükte olduğu kabul edilmiş ve uygulama da 4342 sayılı Mera Kanununun yürürlüğe girdiği tarihe kadar bu doğrultuda devam etmiştir.

Daha önce çeşitli kanunlarla tahsis edilmiş veya kadimden beri kullanılmakta olan mera, yaylak, kışlak ve kamuya ait otlak ve çayırın tespiti, tahdidi ile köy veya belediye tüzelkişilikleri adına tahsislerinin yapılması amacıyla yürürlüğe konulmuş bulunan 4342 sayılı Mera Kanunu işe;36 ncı

T.C.
DANIŞTAY
Birinci Daire
Esas No: 2001/101
Karar No: 2001/160

-4-

maddesi ile Kanunname-i Arazinin kamuya ait mera, yaylak ve kışlaklara ilişkin 97, 98, 99, 100, 101, 102 ve 105 inci maddelerini yürürlükten kaldırmasına karşın, özel mülkiyete konu mera, yaylak ve kışlaklarla ilgili 24 üncü maddesini yürürlükten kaldırmadığı gibi, bu vasıfta olmakla birlikte tapuda kişi veya vakıf adına kayıtlı bulunan özel mülk niteliğindeki taşınmazların bu Kanun hükümlerine tabi olacağına ilişkin herhangi bir hükme de yer vermemiştir.

Bu hükümler karşısında, 4342 sayılı Mera Kanununun, Kanunname-i Arazinin sadece kamuya ait mera, yaylak ve kışlaklara ilişkin hükümlerini yürürlükten kaldırdığı, Kanunnamenin 24 üncü maddesinin yürürlükte olması nedeniyle de özel mülkiyete konu mera, yaylak ve kışlaklarla ilgili tapu kayıtlarının halen geçerliliğini sürdürdüğü, dolayısıyla bu taşınmaz sahiplerinin, özel hukuk hükümlerine tabi olarak yasaların izin verdiği çerçevede mülkiyetten doğan haklarını serbestçe kullanabilecekleri sonucuna ulaşılmaktadır.

Ayrıca, kamunun yararlanmasına bırakılan mazbut vakıfların mülkiyetindeki mera vasıflı taşınmazlar Devletin hüküm ve tasarrufu altında olduğundan, 4342 sayılı Kanun hükümlerine tabidirler. Mütevellileri tarafından idare olunan mülhak vakıflar adına tapuda kayıtlı mera vasıflı taşınmazlar ise özel mülk niteliğinde olduklarından, bunlar hakkında yukarıda açıklanan özel mülkiyete konu mera, yaylak ve kışlaklara ilişkin hükümlerin uygulanması gerekmektedir.

Açıklanan nedenlerle tapuda kişiler veya mülhak vakıflar adına kayıtlı olan mera, yaylak ve kışlaklar hakkında, kamulaştırma yapılmadıkça, 4342 sayılı Mera Kanununun uygulanmasına olanak bulunmadığı görüşüyle dosyanın Danıştay Başkanlığına sunulmasına 8.11.2001 tarihinde oybirliğiyle karar verildi.

Başkan Üye Üye Üye
Hürriyet Temel Yurdakul Güncer Abdülkadir Gökbel Yılmaz Çimen

Üye
A.Şahver Koba

DE

T.C.
TARIM VE KÖYİŞLERİ BAKANLIĞI
Tarımsal Üretim ve Geliştirme Genel Müdürlüğü

SAYI : ÇMY-250 11 06 12/03
KONU : Geri Dönüşüm Sözleşmesi
Uygulama Talimatı 2002/03

ANKARA
..../..../2002

..... VALİLİĞİNE
(İl Müdürlüğü)

4342 Sayılı Mera Kanunu kapsamında yapılmakta olan tahsis amacı değişikliği çalışmalarında, Maliye Bakanlığı Milli Emlak Genel Müdürlüğü ile 22.08.2002 tarihinde yapılmış olan toplantı sonucunda alınmış olan ortak karar gereği, eski vasıf ve kapasitesine getirilmesi amacıyla, hazırlanması gereken kiralama sözleşmesi yerine, Bakanlığımızca aşağıda belirtilen konular için ayrı ayrı olmak üzere, yazımız ekinde gönderilen sözleşmelerin İl Mera Komisyonları ile ilgili kurum veya şahıslarla yapılması kararlaştırılmıştır. Buna göre :

1-) 4368 Sayılı Mera Kanunu'nun bazı maddelerinin değiştirilmesi hakkındaki kanunun 1 inci maddesinin birinci fıkrasının (a) bendine göre, madencilik faaliyetleri için kullanılan ve tahsis amacı değiştirilen alanların, 4342 Sayılı Mera Kanununun 14 üncü maddesinin üçüncü fıkrasına göre eski vasıf ve kapasitesine getirilmesi için ilgili kurumla veya ruhsat sahibi ile yapılacak olan ve 17.09.1998 tarih ve 3297-7005 sayılı yazı ile talimat ekinde bulunan Ek.12/a da hazırlanmış olan sözleşme iptal edilerek ekte hazırlanmış olan ve " 4368 Sayılı Mera Kanunu'nun bazı maddelerinin değiştirilmesi hakkındaki kanunun 1 inci maddesinin birinci fıkrasının (a) bendine göre tahsis amacı değiştirilen alan/alanların, 4342 Sayılı Mera Kanununun 14 üncü maddesinin üçüncü fıkrasına göre eski vasıf ve kapasitesine getirilmesi " sözleşmesinin düzenlenmesi,

2-) 4342 Sayılı Mera Kanunu'nun 14 üncü Maddesinin birinci fıkrasının (c) bendi hükmü gereği taşocağı, şantiye yeri, depo yeri gibi geri kazanımı mümkün olan ve tahsis amacı değiştirilen alanların, Mera Yönetmeliğinin 8 inci maddesinin (c) bendinin 5 inci alt bendini yürürlükten kaldıran ve 25 Nisan 2001 tarihli ve 24383 sayılı Resmi Gazetede yayınlanarak yürürlüğü giren " Mera Yönetmeliğinin Bazı Maddelerinde Değişiklik Yapılması Hakkında Yönetmeliğin " 3 üncü maddesinin d bendine göre, eski vasıf ve kapasitesine getirilmesi için de yazımız ekinde hazırlanmış olan " 4342 Sayılı Mera Kanunu'nun 14 üncü Maddesinin birinci fıkrasının c bendi hükmü gereği tahsis amacı değiştirilen alan/alanların Mera Yönetmeliğinin 8 inci maddesinin (c) bendinin 5 inci alt bendini yürürlükten kaldıran ve 25 Nisan 2001 tarihli ve 24383 sayılı Resmi Gazetede yayınlanarak yürürlüğü giren " Mera Yönetmeliğinin Bazı Maddelerinde Değişiklik Yapılması Hakkında Yönetmeliğin " 3 üncü maddesinin birinci fıkrasının (d) bendine göre geri kazanılan alan/alanlarla ilgili eski vasıf ve kapasitesine getirilmesi " sözleşmesinin düzenlenmesi,

3-) Belirlenen süre sonunda söz konusu meraların yeniden özel sicile kaydedilmesi için gerekli takibin özenle yapılması,

Hususunda gereğini rica ederim.

Prof. Dr. Sami GÜÇLÜ
Bakan

Ek : Protokol Örneği (2 adet 8 sayfa)

DAĞITIM :

Gereği :

1-) 81 İl Valiliğine (İl Müdürlüğü)

Bilgi :

1-) Maliye Bakanlığı'na

2-) Teftiş Kurulu Başkanlığı'na

4368 Sayılı Mera Kanunu'nun bazı maddelerinin değiştirilmesi hakkındaki kanunun 1 inci maddesinin birinci fıkrasının (a) bendine göre tahsis amacı değiştirilen alan/alanların, 4342 Sayılı Mera Kanununun 14 üncü maddesinin üçüncü fıkrasına göre eski vasıf ve kapasitesine getirilmesi sözleşmesidir.

4368 Sayılı Mera Kanununun bazı maddelerinin değiştirilmesi hakkındaki kanunun 1 inci maddesinin birinci fıkrasının (a) bendine göre Makamın tarih ve sayılı olurları ile tahsis amacı değiştirilerek ruhsat süresince tahsis amacı değiştirilen ve ruhsat bitim süre sonunda eski vasıf ve kapasitesine getirilecek alan/alanlar için aşağıda belirtilen sözleşme hükümleri uygulanır.

GENEL HÜKÜMLER BÖLÜM I

1-Eski Vasıf ve Kapasitesine Getirilecek Alanın Bulunduğu

İli :
İlçesi :
Köyü :
Mahallesi :
Mevkii :
Parsel No (Eski) :
Parsel No (Yeni) :

2- Özellikleri

a) Durum ve Sınıfı :
b) Otlatma Kapasitesi :
c) Topografyası :
d) Bitki Örtüsü :
Buğdaygiller ve Başlıcaları (%).....

Baklagiller ve Başlıcaları (%).....

3- Eski Vasıf ve Kapasitesine Getirilecek..... Alanın

a) Toplam Büyüklüğü (Dekar) :
b) Alanın Miktarı (Dekar) :
c) Kroki ve Haritası (Üzerinde tahsis amacı değişikliği gerçekleştirilecek alan işaretlenecek)
d) Üzerinde Bulunan Yapılar ve Özellikleri :

4/10/11

4- Eski Vasıf ve Kapasitesine Getirmekle Yükümlü Kişi veya Kuruluş

-Kişi ise :

- a) Doğum Yeri ve Tarihi :.....
c) Nüfusa Kayıtlı olduğu Yer : İli:..... İlçesi:.....
Köyü:..... Mahallesi:.....
d) İkametgahı : İli:..... İlçesi:.....
Köyü:..... Mahallesi:.....
e) Tebligat Adresi :.....
.....
.....
f) Sözleşmeyi yapanlarca yazılmasına ihtiyaç duyulan bilgiler :.....

-Kuruluş ise :

- a) Kurumun Unvanı :.....
b) Kurumun Bulunduğu Merkez :.....
c) Telefon :.....
d) Faks :.....
e) Tebligat Adresi :.....
f) Sözleşmeyi yapanlarca yazılmasına ihtiyaç duyulan bilgiler :.....

5-Tahsis Amacı Değişikliği Süresi

Başlama Tarihi :...../...../200..
Sona Erme Tarihi :...../...../200..

T.C.
TARIM VE KÖYİŞLERİ BAKANLIĞI
Tarımsal Üretim ve Geliştirme Genel Müdürlüğü

SAYI : ÇMY-250 11 06 12/ 03-
KONU : Mera Kanunu 14. Mad.Uyg.

ANKARA
.../.../2003

.....VALİLİĞİNE
(İl Müdürlüğü)

4342 sayılı Mera Kanunu'nun 14 üncü maddesinin birinci fıkrasının (a), (b), (c), (d) bendi ve son fıkrası hükmüne göre ve aynı kanun maddesinin ikinci fıkrasına istinaden ilgili Bakanlıkların Bakanlığımıza yapmış oldukları tahsis amacı değişikliği talepleri ile ilgili olarak Genel Müdürlüğümüzce Mera Yönetmeliğinin 8 inci maddesi hükmü gereği valiliğinize incelenmek üzere gönderilmiş olan ve bugüne kadar cevap alınamayan talepler ile ilgili bilgi ve belgelerin gecikme nedenleri hakkında Bakanlığımız Tarımsal Üretim ve Geliştirme Genel Müdürlüğü'ne bilgi verilmesi gerekmektedir.

İstenilen görüşlerin gönderilememesi, ilgili kuruluştan kaynaklanıyorsa ilgili Bakanlığın taşra teşkilatının Mera Komisyonunca uyarılarak belli bir süre tanınması ve bu süre içerisinde de cevap alınamıyorsa Bakanlığımıza konu hakkında bilgi verilmesi gerektiği hususunda;

Bilgilerinizi ve gereğini rica ederim.

Dr. Ahmet BÜLBÜL
Bakan a.
Genel Müdür

DAĞITIM :

Gereği :

1) 81 İl Valiliğine (İl Müdürlüğü)

Mühendis : S.GÜMÜŞ
Şube Müd. : A.DALMIŞ
Daire Bşk. : O.ÖZBAY
Gen.Müd.Yrd. : İ.ELMAS

07/01/2003
07/01/2003
07/01/2003
.../.../2003

T.C.
TARIM VE KÖYİŞLERİ BAKANLIĞI
Tarımsal Üretim ve Geliştirme Genel Müdürlüğü

Sayı : ÇMY-250 11 06 12/10-101-13 -
Konu : Tahsis Amacı Değişikliği Yetki Devri

ANKARA
.../.../2003

BAKANLIK MAKAMINA

Bakanlığımızca yürütülmekte olan 4342 sayılı Mera Kanunu ile, daha önce çeşitli kanunlarla tahsis edilmiş veya kadimden beri kullanılmakta olan mera, yaylak, kışlak ile kamuya ait otlak ve çayırın tespiti, tahdidini köy veya belediye tüzel kişilikleri adına tahsisi, belirlenecek kurallara uygun bir şekilde kullanılabilmesi, bakım ve ıslahının yapılarak verimliliklerinin artırılması ve sürdürülmesi, kullanımının sürekli olarak denetlenmesi, korunması ve gerektiğinde kullanım amacının değiştirilmesi faaliyetleri yürütülmektedir.

4368 sayılı Mera Kanunu'nun Bazı Maddelerinin Değiştirilmesi Hakkında Kanunun 1 inci maddesinin birinci fıkrasının (a) bendinde, 3213 sayılı Maden Kanunu ve 6326 sayılı Petrol Kanunu hükümlerine göre maden ve petrol arama ile arama sonunda verimliliği kesinlikle saptanan ön işletme ve işletme faaliyeti için zaruri olan, alanlar ile. 4342 sayılı Mera Kanunu'nun 14 üncü maddesinin birinci fıkrasının (b) bendinde turizm yatırımları için zaruri olan, (c) bendi kapsamında kamu yatırımları yapılması için gerekli bulunan, (d) bendinde ise imar planlarının hazırlanması, toprak muhafazası, gen kaynaklarının korunması, milli park ve muhafaza ormanı kurulması, doğal tarihi ve kültürel varlıkların korunması, sel kontrolü, akarsular ve kaynakların düzenlenmesi için ihtiyaç duyulan, yerler, ilgili Bakanlığın Bakanlığa talebi, Maliye Bakanlığının ve valiliğin uygun görüşü üzerine Bakanlıkça tahsis amacı değiştirilebilir ve söz konusu yerlerin Hazine adına tescili yapılır hükmü getirilmiştir.

Kanun kapsamında, mera, yaylak ve kışlakların tahsis amacının değiştirilmesi ve iptal edilmesi ile ilgili olurlar, Bakanlık Makamınca imzalanmaktadır. Ancak Bakanlığımız görev alanına giren ve sorumluluğu altında bulunan Mera Kanunu uygulamalarında, işlerin dolayısıyla yazışmaların yoğunluğu, hizmetlerin daha kısa sürede ve etkin olarak yürütülebilmesi için;

- 4342 sayılı Mera Kanununun 14 üncü maddesinin birinci fıkrasının, (b) bendi ve 3083 sayılı Sulama alanlarında Arazi Düzenlenmesine Dair Tarım Reformu Kanunu ile ilgili talepler ile, Köy Hizmetleri Genel Müdürlüğünün toplulaştırma taleplerinin olurlarının Bakan tarafından imzalanmasını,
 - 4368 sayılı Mera Kanununun Bazı Maddelerinin Değiştirilmesi Hakkındaki Kanunun, 1 inci maddesinin, birinci fıkrasının (a) bendi, 4342 sayılı Mera Kanununun 14 üncü maddesinin birinci fıkrasının, (c), (d) bentleri ile ilgili olurların ise Müsteşar tarafından imzalanmasını,
- olurlarınıza arz ederim.

Adnan GÜLTEK
Genel Müdür Vekili

Uygun Görüşle Arz Ederim.

27.13.2003

Hasan Hüseyin ÇOŞKUN
Müsteşar V.

OLUR

01.04/2003

Prof. Dr. Sami GÜÇLÜ
Bakan

T.C.
TARIM VE KÖYİŞLERİ BAKANLIĞI
Tarımsal Üretim ve Geliştirme Genel Müdürlüğü

SAYI : ÇMY-DB/ÇM. 03 - 1 43 6
KONU : 4342 Sayılı Mera Kanunu
Uygulama Talimatları 99/1

ANKARA
S..B./1999

.....VALİLİĞİNE
(İl Müdürlüğü)

28 Şubat 1998 tarih, 23272 Sayılı Resmi Gazetede yayımlanarak yürürlüğe giren 4342 sayılı Mera Kanununun uygulama usul ve esaslarını belirleyen ve 31.07.1998 tarih ve 23419 Sayılı Resmi Gazetede yayımlanarak yürürlüğe giren "Mera Yönetmeliği" ve Mera Kanunu ile kurulan Mera Fonunun uygulama usul ve esaslarını belirleyen "Mera Fonu Yönetmeliği" ile verilen görevlerin yerine getirilebilmesi için;

1- 4342 Sayılı Mera Kanunu çalışmaları ile ilgili yıllık plan ve programların hazırlanması, Komisyon ve Teknik Ekiplerin oluşturulması, çalışmaların sonuçlarının değerlendirilmesi, Komisyon ve Teknik Ekiplerin toplantılarının hazırlanması, Komisyona çalışmaların sunulması, Komisyon sekreteryasının oluşturulması, Fon gelirlerinin ve harcamalarının takibi, saymanlıkla birlikte bütçenin hazırlanması ve uygulanması Proje İstatistik Şube Müdürlüğü'nün görevleridir.

2- 4342 Sayılı Mera Kanununun 6 ncı maddesi gereği, kurulacak Komisyon ve Teknik Ekiplerde, yapılacak çalışmalara göre görevlendirilen elemanların konu uzmanı olmalarına dikkat edilerek, ihtiyaç duyulacak elemanlar görevlendirilmelidir.

3- Mera Yönetim Birliklerinin Oluşturulması;

Mera Kanununun 19 uncu maddesinin ikinci fıkrası ve Mera Yönetmeliğinin 11 nci maddesi gereği kurulacak olan Mera Yönetim Birlikleri aşağıdaki şekilde oluşturulur.

Hayvancılıkla uğraşan çiftçi aile reisi Mera Yönetim Birliğinin doğal üyesi olup oy kullanma hakkına sahiptir.

Mera Yönetim Birliği üyeleri her yıl Ocak ayında, seçimle yeniden belirlenir.

Seçimler, Mera Komisyonu tarafından görevlendirilecek görevliler nezaretinde yapılır. Komisyon köyde yaşayan kamu görevlilerine bu konuda görev verebilir.

Seçimlerin yapılacağı gün ve saat en az 15 gün önceden köy ve belediyelerde alışılmış araçla duyurulup, en büyük mülki amirden izin alınır.

Seçmen listeleri hazırlanarak askıya çıkarılır, itirazlar varsa değerlendirilir.

Seçim gizli oyla açık tasnif sistemiyle yapılır.

Mera Yönetim Birliklerinde görev almak isteyenler isimlerini seçimden önce listelere yazdırır. En fazla oy alandan başlamak üzere 5 asil ve 5 yedek üye seçilir.

Sandık Kurulu; köy öğretmeni, köy imamı varsa köyde görev yapan diğer kamu görevlileri veya köyde yaşayan aile reislerinden olmak üzere toplam üç kişiden oluşur.

Seçim sonuçları Sandık Kurulu tarafından tasnif edilerek bir tutanakla Komisyona teslim edilir.

Seçimlere itirazlar Komisyonlara yapılır. Komisyon kararları Valilik oluru ile yürürlüğe girer ve bu karar kesindir.

4-Mera Komisyonu, Teknik Ekip ve Bilirkişi Ücreti.

4342 Sayılı Mera Kanunu ile kurulan Mera Fon Yönetmeliğinin 20 nci maddesinin (e) bendinin 1 nci alt bendi gereği, tespit, tahdit ve tahsis çalışmaları yapan Mera Komisyon Üyeleri, Teknik Ekip Üyeleri, Bilirkişiler ödenecek ücretler, 1998 yılı için Mera Yönetim Kurulunun 28.12.1998 tarihinde yapılan 7 nci toplantısının 6 ncı maddesinde alınan karar gereği, Teknik Ekiplere aylık brüt 34.800.000 (otuz dört milyon sekiz yüz bin) TL, Komisyon Üyelerine aylık brüt 29.000.000 (yirmi dokuz milyon) TL, ödeme yapılacaktır. 1999 yılı için Mera Komisyon Üyelerine aylık brüt 36.250.000 (otuz altı milyon iki yüz elli bin) TL, Teknik Ekip Üyelerine ise brüt 43.500.000 (kırk üç milyon beş yüz bin) TL. ödeme yapılacaktır.

Ödemelerde;

a) Mera Yönetmeliğine göre, Komisyon Üyelerinin bir ay içerisinde en az dört toplantı yapmaları gerektiğinden o ay içerisinde dört toplantı yapılmış ise komisyon üyeleri için belirlenen ücret dörde bölünerek ödeme yapılır. Dörtten fazla toplantı yapılmış ise belirlenen ücret toplantı sayısına bölünerek, toplantıya katılan üyelere ödeme yapılır.

b) Teknik Ekiplerde ise, belirlenen ücret yirmi bir iş gününe bölünerek çalışmalara katılan Teknik Ekip Üyelerine ödeme yapılır.

Bu ödemelerde, ücretlerden gelir vergisi ve damga vergisi kesilerek tahakkuk ettirilmesi gerekmektedir.

Ödemeler bizzat tespit, tahdit ve tahsis çalışmalarına başlama tarihinden itibaren geçerli olarak yapılacaktır.

5- Mera Fonu Gelirlerinin Tahsili.

Mera Fonu Yönetmeliğinin Fon Gelirleri ile ilgili 19 uncu maddesinin birinci fıkrasının (e) bendinde yer alan kesintilerden "yurt içinde yetiştirilen ve satışı yapılan büyükbaş ve küçükbaş canlı hayvanların satış bedelinin satıcıdan alınacak binde biri kesintisinin"; özel ve kamuya ait kesimhane ve mezbahalarda kesimi yapılan hayvanlarda kesilecek binde bir kesinti ile süt işleyen kuruluşlarca, üreticiden satın alınan sütün satın alma bedelinden kesilecek binde biri kesinti, Kontrol Şube Müdürlüğü tarafından takip edilecek ve her ay sonu gelirlerin miktarı, belgeleri ile birlikte Proje ve İstatistik Şubesi Müdürlüğüne bildirilecektir.

İl ve İlçe Müdürlüklerince hayvan sevklerinden tahsil edilen binde bir gelirler ile Belediyelerce hayvan satışı yapılan pazarlarda satışı yapılan hayvanlardan yapılacak binde bir kesintilerin takibi Hayvan Sağlığı Şube Müdürlüğü tarafından yapılacak ve her ay sonu gelirlerin miktarı, belgeleri ile birlikte Proje ve İstatistik Şubesine bildirilecektir.

Proje İstatistik Şubeleri her ay sonu yapılan tahsilatların miktarını ve tahsilat yapılan yerlerin isimlerini bir liste halinde Bakanlığa bildirecektir.

Elde edilen gelirler Merkez Fon Hesabına yatırılacaktır.

Dekont ve Makbuzlar Proje ve İstatistik Şube Müdürlüklerinde muhafaza edilecektir.

Bakanlığa gönderilen listede tahsilat yapılan yerin adı, miktarı, tarihi bulunacak ve İl Müdürünce tasdik edilecektir. Ayrıca ek bir listede de tahsilat yapılamayan ilgili yerlerin isimleri de yer alacaktır.

İl Müdürleri konuyu titizlikle takip ederek yasal işlemleri yerine getirecek, bu işlemlerin koordinasyonu ve yürütülmesinden sorumlu olacaktır.

6- Mera, yaylak ve kışlaklar ile umuma ait otlak ve çayırarda sınır işaretlerinin konulması.

Mera Kanununun 17 nci maddesi ve Mera Yönetmeliğinin 9 uncu maddesi ne göre tespit, tahdit ve tahsisleri yapılan mera, yaylak ve kışlaklar ile umuma ait çayır ve otlakların

sınırları aşağıda belirtilen ölçülerde yapılan işaretlerle işaretlenir ve bu işaretler 1/5000 ölçekli haritalarda belirtilir.

İşaretin üst genişliği	:10 cm x 10 cm
Alt genişlik boyutu	:20 cm x 20 cm
Boy Uzunluğu	:100 cm
Toprağa Gömme Derinliği	:90 cm
Toprak Üstü Boyu	:10 cm
Konulacak İşaret	:Demirli Betondan yapılmış olacaktır.

İşaretin içerisine ayrıca (5) cm si toprak üstünde kalacak şekilde (10) cm boyunda onluk (L) demiri konacaktır.

İşaretler toprak derince kazılarak yukarıda verilen ölçülere göre çıkarılmayacak şekilde sabitleştirilir ve numara verilir.

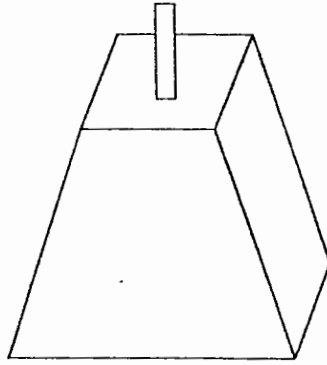

7. Bütçe ve programların hazırlanması

Proje ve İstatistik Şube Müdürlüklerince hazırlanan beş yıllık programa bağlı olarak tespit, tahdit ve tahsis çalışmaları yapılacak yıllık köy veya belediyeler programlanır.

Programlanan köy veya Belediyelerde yapılacak tespit, tahdit ve tahsis çalışmaları ile bu çalışmaları tamamlanan mera, yaylak ve kışlaklar ile umuma ait çayır ve otlaklarda yapılacak ıslah, yönetim ve amenajman planları çalışmaları için Bakanlıkça hazırlanarak gönderilen proje örneğine göre hazırlanan ıslah projeleri için ihtiyaç duyulacak ödenek ve yapılacak çalışmaları belirten bütçe teklifleri ve çalışma programları iki suret halinde hazırlanarak her yıl en geç **30 TEMMUZ** tarihine kadar Bakanlıkta bulundurulacaktır.

8. Çayır-Mera Yem Bitkileri ve Hayvancılığı Geliştirme Projesi

Tespit, tahdit ve tahsisi yapılan mera, yaylak ve kışlaklar ile umuma ait çayır ve otlaklarda, Çayır-Mera Yem Bitkileri ve Hayvancılığı Geliştirme Projesi uygulanacaktır.

Bu amaçla her mera için projeler hazırlanacaktır. Hazırlanan projeler İl ve İlçe Müdürlüklerinde muhafaza edilecektir.

Bu çalışmalarda Bakanlığımızca hazırlanarak gönderilen tek tip proje kullanılacaktır. Projeler, Bakanlıkça açılan hizmet içi eğitimlere katılan teknik elemanlarca hazırlanacak ve imzalanacaktır (Ek.1. Proje Örneği).

Projenin uygulandığı köy veya belediyelerde, projenin hayvancılık faaliyetleri ile ilgili giderler Genel Bütçe ve diğer kaynaklardan, mera ve yem bitkileri faaliyetleri ile ilgili giderler ise Mera Fonu kaynakları, Özel İdare ile diğer kaynaklardan karşılanacaktır.

Tespiti, tahdidi ve tahsisi yapılmayan mera, yaylak ve kışlaklar ile umuma ait çayır ve otlaklarda yapılacak faaliyetler için Mera Fonu Kaynakları kesinlikle kullanılmayacaktır.

Hazırlanan projeler, bölgede bulunan Araştırma Kuruluşları ile Üniversitelerde bulunan konu uzmanları veya Bakanlıkça oluşturulacak uzmanlar kurulunun onayından sonra uygulamaya konulacaktır.

9. Dönem Raporları.

İl Müdürlüklerince yapılan çalışmalar ve harcamalar dönem raporlarına işlenerek dört aylık dönemler halinde Bakanlığa bildirilecektir (Ek. 2).

Dönem raporları;

Birinci Dönem 15 Mayıs, ikinci dönem 15 Eylül, üçüncü dönem 15 Ocak tarihlerinde Bakanlıkta bulundurulacaktır.

Dönem raporlarına ayrıca yapılan çalışmalar, satın almalar, sorunlar ve önerilerle talepleri belirten bir sayfalık çalışma raporları eklenecektir.

Türk tarımının yeniden yapılanması ve hayvancılığımızın istenilen düzeye gelmesi, erozyonun önlenmesi için büyük önemi olan Mera Kanununun eksiksiz olarak uygulanması, Kanun ve Yönetmeliklerde belirtilen esaslar çerçevesinde ve bu mevzuatlar dahilinde hazırlanan ve yukarıda belirtilen talimatlara uygun olarak, çalışmaların aksamadan yürütülmesi hususunda gereğini önemle rica ederim.

Mahmut ERDİR
Bakan

EKLER :

- | | |
|------------------------------|------------|
| Ek 1. Proje Örneği | (12 Sayfa) |
| Ek 2. Dönem Raporu | (1 Sayfa) |
| Ek 3. Yatırım Teklifi | (1 Sayfa) |
| Ek.4. Yıllık Program Cetveli | (1 Sayfa) |

T.C.
TARIM VE KÖYİŞLERİ BAKANLIĞI
Tarımsal Üretim ve Geliştirme Genel Müdürlüğü

SAYI : B.12.0.TUG.0.06.12/10-101-01/ /
KONU : 14 üncü Madde Uygulamaları

ANKARA
.../.../2008

..... VALİLİĞİNE
(Bakanlık İl Müdürlüğü)

4342 Sayılı Mera Kanunu'nun 14 üncü maddesinin (f) bendi kapsamında yapılacak tahsis amacı değişikliği başvuruları "Ülke güvenliği ve olağanüstü hal durumlarında ihtiyaç duyulan" durumlarda kabul edilmektedir. Milli Savunma Bakanlığı'nın sosyal tesis, lojman yapımı vs. gibi nedenlerle gelen tahsis amacı değişikliği başvurularının Mera Kanunu'nun 14 üncü maddesinin (f) bendi kapsamında değerlendirilmesi mümkün değildir.

Bu amaçlarla gelen tahsis amacı değişikliği başvurularının gerekli bilgi ve belgelerle birlikte Mera Kanunu'nun 14 üncü maddesinin (c) bendi kapsamında değerlendirilmeye alınması gerekmektedir.

Gereğini rica ederim.

~~Dr. Tahir ŞENTÜRK~~
Bakan a.
Genel Müdür v.

DAĞITIM:
81 İl Valiliğine

T.C.
TARIM VE KÖYİŞLERİ BAKANLIĞI
Tarımsal Üretim ve Geliştirme Genel Müdürlüğü

SAYI : ÇMY-DB/ 250 11 06 12/03 -
KONU : Mera Kanunu

ANKARA
.../.../2004

..... VALİLİĞİNE
(İl Müdürlüğü)

Mera Kanunu ile Bazı Kanunlarda Değişiklik yapan 5178 sayılı “ Mera Kanunu ile Bazı Kanunlarda Değişiklik Yapılması Hakkında Kanun ” 27.05.2004 tarihinde kabul edilerek 08.06.2004 tarih ve 25486 sayılı Resmi Gazetede yayınlanarak yürürlüğe girmiştir.

Bu nedenle, 4342 sayılı Mera Kanunu kapsamında yürütülmekte olan çalışmalara aksamaya meydan verilmeksizin devam edilmesi ve 14 üncü madde kapsamında 08.06.2004 tarihinden önce çeşitli yazışmalarla istenmiş olan bilgi ve belgelerin Bakanlığımıza gönderilmemesini rica ederim.

Dr. Hüseyin VELİOĞLU
Bakan a.
Genel Müdür

Ek : Kanun Fotokopisi (2 Sayfa)

DAĞITIM :
81 Valiliğe
(İl Müd.)

Mühendis : Oya OKAN
Şube Müd. V. : Mehmet KÜYÜK
Şube Müd. V. : Safiye KAYA
Daire Bşk. : Osman ÖZBAY
Gen. Müd. Yrd. : Dr. Talat ŞENTÜRK

10.06/2004
10.06/2004
10.06/2004
10.06/2004
10.06/2004

T.C.
TARIM VE KÖYİŞLERİ BAKANLIĞI
Tarımsal Üretim ve Geliştirme Genel Müdürlüğü

SAYI : B.12.0.TUG.0.06.12/10-101-01/0115
KONU :Mera

.../01/2009

..... VALİLİĞİNE
(Bakanlık İl Müdürlüğü)

İLGİ: 06.01.2009 tarih ve 79 sayılı yazı.

Başbakanlık Toplu Konut İdaresi Başkanlığının ekte gönderilen yazılarına ilişkin mera, yaylak ve kışlakların vasıf değişikliği ile ilgili iş ve işlemlerin hızlandırılmasının önem arz ettiği hususları belirtilmiştir.

Bu amaçla tahsis amacı değişikliği çalışmalarının 4342 sayılı Mera Kanunu ve bu kanunun çalışma usul ve esaslarını belirleyen Mera Yönetmeliği ile, 5403 sayılı Toprak Koruma ve Arazi Kullanımı Kanunu kapsamında yürütülmesi, taleplerin zamanında değerlendirilmesini rica ederim.

Ali KARACA
Bakan a.
Genel Müdür

Dağıtım: 81 İl Valiliğine

Ek: 1 adet (1 sayfa)

20./01/2009 Müh. : M. MAZMAN AKTEKİN
24./01/2009 Şb. Md. V. : M.YAŞI
20./01/2009 Şb. Md. V. : B. BEŞPARMAK
20./01/2009 Dai. Bşk. V. : H. DUMAN
20./01/2009 Dai. Bşk. V. : B.TAŞER
.../01/2009 Gn. Md.Yrd. : Dr.T. ŞENTÜRK

T.C.
TARIM VE KÖYİŞLERİ BAKANLIĞI
Tarımsal Üretim ve Geliştirme Genel Müdürlüğü

SAYI : ÇMY-250 11 06 11/09
KONU : 2004 Yılı Mera Islahı ve
Amenajman Projeleri.

ANKARA
.../ 03/2004

..... VALİLİĞİ
(İl Müdürlüğüne)

Tespit ve tahdidi biten Köy ve Belediyelerde uygulanan Mera Islahı ve Amenajman Projesi faaliyetlerine ilave olarak çalışmalarına örnek oluşturulması ve hızlandırılması amacıyla ıslah faaliyetlerinin 2004 yılında Tarımsal Üretim ve Geliştirme Genel Müdürlüğü ile Tarımsal Araştırmalar Genel Müdürlüğü ve Üniversitelerle birlikte yürütülmesi kararı alınmıştır.

1. Mera Islah ve Amenajman Projeleri;
Köylünün istekli olması,
Yeterli mera alanı bulunması,
Hayvan varlığının mera varlığına uygun olması,
Kooperatif olan köyler,
Tarım Danışmanı bulunması,
Yem bitkisi ekimi yapılacak yeterli alanın bulunması,
İl veya İlçe Müdürlüğünde yetişmiş personel bulunması kriterlerine uygun köy veya belediyelerde uygulanacaktır.

2. Mera Islahı ve Amenajman projelerinin daha etkin bir şekilde yürütülmesi için İlinizde tespit ve tahdit çalışmaları kesinleşmiş, çevreye örnek teşkil edecek, projede mera bütünlüğü olan köy/belediyede bulunan tüm çayır, mera yaylak ve kışlak alanlarını kapsayan, hayvan varlığı dikkate alınarak yeterli mera alanı bulunan, kısa sürede sonuç alınabilecek ve yeterli yem bitkisi ekimi yapılacak alanı bulunan en az bir en fazla beş köyün seçimi yapılırak;

a. Seçilen köy veya belediye isimleri ile çalışma yapılacak alanların dekar olarak miktarları,

b. Hazırlanacak proje ödeneklerin zamanında gönderilebilmesi için söz konusu projeler için 2004 yılında ihtiyaç duyulacak bütçenin köy ve özel idare katkıları da belirtilerek, ilk etapta gerekli tahmini ödenek miktarları,

c. Mera Komisyonu, Mera Birimi, Teknik Ekip ile Islah projesinde görev alacak İl Müdürlüğünüz elemanlarının isimleri,

d. Projelerin hangi kuruluşlarla işbirliği içinde hazırlanıp yürütüleceği (Araştırma Enstitüsü veya Üniversite adı), eksiksiz olarak 05 Nisan 2004 tarihine kadar Bakanlığımıza gönderilecektir.

3. Mera Islah ve Amenajman Projelerinin 15 Mayıs 2004 tarihine kadar ön çalışmaları yapılarak, 15 Mayıs – 15 Haziran 2004 tarihleri arasında projeler hazırlanacak ve uygulamaya geçirilecektir.

4. Tarımsal Arařtırmalar Genel M¼d¼rl¼ę¼ ile yapılan protokol çerçevesinde, arařtırma enstit¼leri ile ortak y¼r¼t¼lecek projelerde ilgili arařtırma enstit¼s¼n¼n, ¼niversitelerle ortak y¼r¼t¼lecek projelerde ise koordinat¼r ¼ęretim g¼revlisinin uygun g¼r¼ř¼ alındıktan sonra proje İl M¼d¼r¼ tarafından onaylanarak uygulamaya geçirilecektir.

5. ¼niversite veya Arařtırma Enstit¼s¼ iřbirlięi ile hazırlanacak olan projeler birbirinden baęımsız olarak y¼r¼t¼lecek, ihtiyaç duyulması halinde bu kuruluřlardan her ikisinden de teknik bilgi desteęi talep edilebilecektir.

6. Mera Kanunu Uygulamalarında eęitim almıř elamanlara M¼d¼rl¼ę¼n¼zce bařka bir g¼rev verilmeyecektir.

7. İlinizin 2004 yılı Mera Islah ve Amenajman Proje hedefiDekardır.

Gereęini rica ederim.

Mehmet AęIL
Bakan a.
M¼steřar Vekili

Daęıtım: 81 İl Valilięine

TAHSİS AMACI DEĞİŞİKLİĞİ (T.A.D.) İLE İLGİLİ MERA İNCELEME RAPORU

MERA KOMİSYONU BAŞKANLIĞINA

KONU (İncelemenin Amacı):

İnceleme Yerine Gidiş Tarihi:...../...../.....

(I) T.A.D. İSTENEN MERANIN BULUNDUĞU MAHALLE-KÖY- KASABAYA AİT GENEL BİLGİLER:

A) MERANIN BULUNDUĞU YERLE İLGİLİ BİLGİLER

İLİ	
İLÇESİ	
MAHALLE -KÖY-KASABASI	
MEVKİİ	
MAHALLE- KÖY- KASABANIN NÜFUSU	
HANE SAYISI	
ÇİFTÇİ HANE SAYISI	

B) GEÇİM DURUMU (İşaretleyiniz)

TARIM			HAYVANCILIK			DİĞER
Tarla Bitkileri	Sebzecilik	Meyvecilik	Büyükbaş	Küçükbaş	Kanath-Diğer	
()	()	()	()	()	()	()

C) MEVCUT HAYVAN VARLIĞI (Baş)

İNEK			DANA-DÜVE			BOĞA	ÖKÜZ
Kültür	Melez	Yerli	Kültür	Melez	Yerli		
MANDA		KOYUN	KEÇİ	KUZU - OĞLAK	AT	KATIR	EŞEK
Erkek	Dişi						

TOPLAM BBHB (*):.....

* : Ekteki yararlanılacak bilgiler bölümünde belirtilen katsayılara göre hesaplanacaktır.

CT

D) KABA YEM KAYNAKLARI**1- MEVCUT YEM BİTKİLERİ EKİLİŞ VERİM VE ÜRETİM DURUMU**

YEM BİTKİSİ	Ekiliş (da)	Verim (Kg/da)	Üretim (Ton)
Yonca (*)			
Korunga (*)			
Fiğ (*)			
Sorgum-Sudan Otu (**)			
Yem Pancarı (**)			
Hasıl Mısır (**)			
DİĞER (***)			
TOPLAM			

* : Verim değeri ;Yeşil ot olarak alınmıştır.

** : Mısır ve Sorgum-Sudan Otunda silaja hazır haldeki ağırlık, Yem Pancarında ise hasattan ve yaprakları alındıktan sonraki yaş ağırlık dikkate alınarak belirlenmiştir.

***: Hububat ve Baklagil Samanları Kaba yem kaynağı olarak değerlendirmeye alınmayacaktır.

2- MEVCUT ÇAYIR MERA ALANLARI*

İLİN YAĞIŞ KUŞAĞI:..... -

	SINIFI (**)	Ortalama Yararlanılabilir Yeşil Ot Verimi (Kg/Da) (**)	YÜZÖLÇÜMÜ	KABA YEM ÜRETİMİ (Ton)
KAMU	Zayıf			
	Orta			
	İyi			
	Çok İyi			
TOPLAM				
ÖZEL	Zayıf			
	Orta			
	İyi			
	Çok İyi			
TOPLAM				
GENEL TOPLAM				

* : T.A.D. istenen alanlar dahil.

** : Meranın sınıfı ve ot veriminin tespitinde , Ek-V den yararlanılacaktır.

3-MEVCUT SİLAJ YAPIMI (*)

SİLAJ MATERYALİ	ÜRETİM (Ton)
Mısır (Dane)	
Mısır (Hasıl)	
Yonca	
Diğer Baklagiller	
Tahıllar	
Karışık(Tahıl+Fiğ)Vb.	
Sorgum-Sudan Otu	
Pancar Posası	
Diğerleri	
TOPLAM	

(*) Silaj üretim miktarları hesaplanırken, silaj halindeki yaş ağırlık değerleri dikkate alınmıştır.

E) TOPLAM KABA YEM ÜRETİMİ (Ton/Yıl)*

1-YEM BİTKİLERİ	
2-ÇAYIR-MERA	
3-SİLAJ	
TOPLAM	

SB

F) KABA YEM İHTİYACI: (Toplam BBHB..... x 500 x 0,1 x 365/1000) = Ton/Yıl(*)

* : Yeşil olarak hesaplanmıştır.

G) T.A.D. ÖNCESİ MEVCUT KABA YEMİN İHTİYACI KARŞILAMA ORANI:
(E x 100/F) = %

H) T.A.D. ÖNCESİ KABA YEM AÇIĞI: (E - F) = (+,-)Ton/Yıl

I) T.A.D. İSTENEN MERA PARSELLERİNİN TOPLAM KABA YEM ÜRETİMİ* (Ton/Yıl) :

.....Ton

* : TAD istenen parsellerle ilgili genel bilgilerin bulunduğu (II) nolu çizelgedeki toplam alınacaktır.
20 yıllık ot gelirinin belirlenmesinde de bu rakam kullanılacaktır.

J) T.A.D. SONRASI TOPLAM KABA YEM ÜRETİMİ (Ton/Yıl):

[(E)Toplam Kaba Yem Üretimi -(I)TAD İstenen Parsellerin Toplam Kaba Yem Üretimi]

(.....) - (.....) =.....Ton/Yıl

K) T.A.D. SONRASI KABA YEMİN İHTİYACI KARŞILAMA ORANI: (J x 100/F) = %

L) T.A.D. SONRASI KABA YEM AÇIĞI: (J - F) = (+,-)Ton/Yıl

M) KABA YEM AÇIĞININ NEREDEN VE NASIL KARŞILANACIĞI(*):

* : Kaba yem açığının karşılanmasında; Yem bitkisi ekilişlerinin artırılması için uygulanan yada uygulanacak olan projeler tahmini ekiliş ve üretim rakamlarıyla birlikte somut olarak belirtilecektir.

Kaba Yem Kaynakları Bölümünde sayılanlar dışında kalan bitki ve diğer alanlar (Yol ve tarla kenarı, Anız otlatma vb.) ile hububat ve baklagil samanları Kaba yem açığının kapatılmasında değerlendirmeye alınmayacaktır.

N) YAPILACAK YATIRIMIN:**1- Çevreye Etkisi (*):****2- Kalan Mera Alanlarına Etkisi (*):**

* : Çevreye ve hayvancılığa olumlu yada olumsuz etkileri belirtilecektir.

O) YATIRIMIN YAPILABİLECEĞİ BAŞKA BİR ALTERNATİF ALAN BULUNUP BULUNMADIĞI (*):

* : Alternatif alanın bulunup bulunmadığı (hazine arazisi vs.), şayet bulunuyorsa vasfı, yüzölçümü gibi bilgiler bu bölümde açıklanacaktır.

P) TAHSİS AMACI DEĞİŞİKLİĞİ İSTENEN MERANIN BULUNDUĞUKÖYÜ-MAHALLESİ- KASABASI ÇİFTÇİ HANE REİSLERİNİN GÖRÜŞLERİ (*):

Görüş	a) Olumlu Görüş Bildiren	b) Olumsuz Görüş Bildiren	c) Görüş Bildirmeyen	d) Ulaşılamayan	Toplam
Çiftçi Hane Reisi Sayısı					

* : Meradan Yararlanma hakkı olan Çiftçi hane reislerinin görüşlerini bildiren ekteki Muhtar tasdikli listeye göre düzenlenecektir. Komşu köyden olupta T.A.D. ne konu meranın bulunduğu köyün merasından ortak kullanım hakkı bulunan çiftçi hane reislerinin görüşleride alınarak bu bölümde belirtilecektir.

T.A.D. İSTENEN.....KÖYÜ-KASABASI-MAHALLESİNOLU PARSEL İLE İLGİLİ
DETAY BİLGİLER : (*)

A) Parselin Yüzölçümü (m2) :.....

B) T.A.D. İstenen Bölümü (m2) :.....

C) Topografyası :

D) Toprak Yapısı :

E) Vejetasyon Durumu :

- Yem Değerine Sahip Otlarla Kaplı Alan : % (Buğdaygiller: %.....- Baklagiller : %..... - Diğerleri : %.....)
- Çalılık, Fundalık ve Taşlık Alan : %
- Zararlı Ot ve Dikenlerle Kaplı Alan : %

F) Mera Sınıfı :

Parselin genelindeki bitki örtüsünün ağırlık olarak tahmini %'..... inin yem değerine sahip bitkilerden oluşması nedeniyle bu mera parselinin ".....Sınıf Mera " kapsamına girdiği anlaşılmıştır.

G) Parselin Ortalama Yararlanılabilir Yeşil Ot Verimi(Kg/Da):.....Kg/Da

H) Parselin Toplam Kaba Yem Üretimi:.....Ton/Yıl

I) Parselin Otlatma Kapasitesi:BBHB

J) Arazi Sınıfı(*):

Toprak ve topoğrafik özellikleri ile vejetasyon durumu dikkate alındığında, bu parsellerin kullanma kabiliyeti bakımından (.....). Sınıf arazi kapsamında buldukları tespit edilmiştir.

* : Toprak Etüd Raporuna göre doldurulacaktır.

K) Erozyon Durumu :

* : Bu sayfa parsel sayısına göre çoğaltılarak kullanılacaktır.

Komşu Mahalle, Köy veya Kasabanın mera varlığı ile ilgili inceleme, T.A.D. İstenen Meranın bulunduğu Köy- Mahalle veya Kasabanın kaba yem fazlası varsa yapılacaktır. Şayet Kaba Yem Fazlası yoksa bu bölüm tanzim edilmeyecektir.

T.A.D. İSTENEN MERANIN BULUNDUĞU MAHALLEYE-KÖYE- KASABAYA KOMŞU OLAN İLİ.....İLÇESİ MAHALLESİ-KÖYÜ-KASABASINA AİT BİLGİLER(*):

* : Mevcut Hayvan Varlığı ve Kaba Yem Kaynakları İle İlgili Detaylı Bilgiler, Mera Komisyonu Arşivindeki Dosyasında Muhafaza Edilmektedir.

A) KOMŞU YERLEŞİM YERİNİN	
İLİ	
İLÇESİ	
NÜFUSU	
HANE SAYISI	
ÇİFTÇİ HANE SAYISI	

B) GEÇİM DURUMU					
TARIM			HAYVANCILIK		
Tarla Bitkileri	Sebzecilik	Meyvecilik	Büyükbaş	Küçükbaş	Kanatlı-Diğer
()	()	()	()	()	()
					DİĞER
					()

C) MEVCUT HAYVAN VARLIĞI
TOPLAM BBHB :.....

D) YILLIK KABA YEM ÜRETİMİ (Ton/Yıl)*		
YEM BİTKİLERİ	ÇAYIR-MERA ALANLARI	SİLAJ

(*) Saman kaba yem olarak değerlendirilmeye alınmayacaktır.

E) TOPLAM KABA YEM ÜRETİMİ :Ton/Yıl

F) KABA YEM İHTİYACI: (Toplam BBHB..... x 500 x 0,1 x 365/1000) = Ton/Yıl(*)

* : Yeşil olarak hesaplanmıştır.

G) KABA YEM AÇIĞI: (G – F) = (+,-)Ton/Yıl

H) MEVCUT KABA YEMİN İHTİYACI KARŞILAMA ORANI: (E x 100/F) = %

I) T.A.D. İSTENEN MERANIN BULUNDUĞUKÖYÜ-MAHALLESİ- KASABASI ÇİFTÇİ HANE REİSLERİNİN GÖRÜŞLERİ (*):

Görüş	a) Olumlu	b) Olumsuz	c) Görüş Bildirmiyor	d) Ulaşılamadı	TOPLAM
Çiftçi Hane Reisi Sayısı					

* : Meradan Yararlanması muhtemel Çiftçi hane reislerinin görüşlerini bildiren ekteki Muhtar tasdikli listeye göre düzenlenecektir.

**T.A.D.'NE KONU OLAN MERANIN BULUNDUĞU..... İLİ İLÇESİ
..... KÖYÜ-MAHALLESİ-KASABASI ÇİFTÇİ HANE REİSLERİNİN
GÖRÜŞÜNÜ İÇEREN İMZA CETVELİ**

Tahsis Amacı Değişikliğine Konu Mera Hakkında Bilgi:

.....
.....
.....

HANE SAYISI:

ÇİFTÇİ HANE REİSİ İMZA CETVELİ:

SIRA NO	ADI SOYADI	Tahsis Değişikliğini Uygun Buluyorum	Tahsis Değişikliğini Uygun Bulmuyorum
1			
2			
3			
4			
5			
6			
7			
8			
9			
10			
11			
12			
13			
14			
15			
16			
17			
18			
19			
20			

* : Bu Cetvel, Bir çiftçi ailesinden yalnızca bir kişi (Hane reisi veya onu temsil eden kişi) tarafından imzalanacak ve gerektiğinde çoğaltılacaktır

TASTİK OLUNUR...../...../.....

..... Muhtarı
(Mühür)

T.A.D.'NE KONU OLAN MERANIN BULUNDUĞU KÖYE-MAHALLEYE- KASABAYA
KOMŞU OLAN İLİ İLÇESİ KÖYÜ-
MAHALLESİ-KASABASI ÇİFTÇİ HANE REİSLERİNİN GÖRÜŞÜNÜ İÇEREN İMZA
CETVELİ

Tahsis Amacı Değişikliğine Konu Mera Hakkında Bilgi:

.....
.....
.....

HANE SAYISI:

ÇİFTÇİ HANE REİSİ İMZA CETVELİ:

SIRA NO	ADI SOYADI	Tahsis Değişikliğini Uygun Buluyorum	Tahsis Değişikliğini Uygun Bulmuyorum
1			
2			
3			
4			
5			
6			
7			
8			
9			
10			
11			
12			
13			
14			
15			
16			
17			
18			
19			
20			

* : Bu Cetvel, Bir çiftçi ailesinden yalnızca bir kişi (Hane reisi veya onu temsil eden kişi) tarafından imzalanacak ve gerektiğinde çoğaltılacaktır

TASTİK OLUNUR...../...../.....

..... Muhtarı
(Mühür-İmza)

T.A.D. İŞLEMLERİNDE YARARLANILACAK BİLGİLER**a) Tablo 1. Çeşitli Yağış Kuşaklarındaki Normal Topraklara Sahip Meraların Yararlanılabilir Yeşil Ot Verimleri**

Yağış Kuşağı	Dekara Yararlanılabilir Yeşil Ot Verimi (Kg/da)			
	Çok İyi	İyi	Orta	Zayıf
200-350	180	135	90	45
350-500	270	225	135	68
500-650	360	270	180	90
650-800	450	338	225	113
800-950	540	405	270	135
950-1100	630	473	315	158
1100-1250	720	540	360	180

b) Tablo 2. Mevcut Hayvan Sayısının 1 BBHB (Büyükbaş Hayvan Birimi) Olarak Değerlendirilmesinde Kullanılacak Katsayılar

İNEK			DANA-DÜVE			BOĞA	ÖKÜZ
Kültür	Melez	Yerli	Kültür	Melez	Yerli		
1	0,75	0,50	0,60	0,45	0,30	1,50	0,60
MANDA		KOYUN	KEÇİ	KUZU - OĞLAK	AT	KATIR	EŞEK
Erkek	Dişi						
0,90	0,75	0,10	0,08	0,04	0,50	0,40	0,30

c) Günlük Yedirilecek Ot Miktarı

Hayvanlara günlük, canlı ağırlığının %2.5'u kuru ot veya %10'u kadar yeşil ot yedirileceği esas alınır. 1 BBHB'nin Canlı Ağırlığı = 500 kg. dır.

d) Mera, Yaylak, Kışlak İle Umuma Ait Çayır Ve Otlak Durumu Ve Sınıfları

1- **Çok iyi;** Bitki örtüsünün ağırlık olarak % 76-100'ü kaliteli bitkilerden oluşan mera, yaylak, kışlak ile umuma ait çayır ve otlakları,

2- **İyi;** Bitki örtüsünün ağırlık olarak % 51-75'i kaliteli bitkilerden oluşan mera, yaylak, kışlak ile umuma ait çayır ve otlakları,

3- **Orta;** Bitki örtüsünün ağırlık olarak % 26-51'i kaliteli bitkilerden oluşan mera, yaylak, kışlak ile umuma ait çayır ve otlakları,

4- **Zayıf;** Bitki örtüsünün ağırlık olarak % 0-25'i kaliteli bitkilerden oluşan mera, yaylak, kışlak ile umuma ait çayır ve otlakları, ifade eder.

e) Mera, Yaylak, Kışlaklar İle Umuma Ait Çayır Ve Otlakların Otlatma Kapasitelerinin Belirlenmesi

$$\text{Otlatma Kapasitesi (BBHB)} = \frac{\text{Mera Genişliği (Da)} \times \text{Yararlanılabilir Yeşil ot Verimi (Kg/Da)}}{1 \text{ BBHB'nin Günlük Yeşil Yem İhtiyacı*} \times \text{Otlatma Günü Sayısı (Gün)}}$$

[* : 1 BBHB'nin günlük yeşil yem ihtiyacı (500 kg x 0,1=) 50 Kg/gün. dür.]

Yönetmelik

Tarım ve Köyişleri Bakanlığında:

Mera Yönetmeliğinde Değişiklik Yapılmasına Dair Yönetmelik

MADDE 1 — 31/7/1998 tarihli ve 23419 sayılı Resmî Gazete’de yayımlanan Mera Yönetmeliğinin 7 nci maddesinin birinci fıkrasının (b) bendi aşağıdaki şekilde değiştirilmiş ve alt bentleri yürürlükten kaldırılmıştır.

" b) Komisyon, kayıtlarda mera, yaylak ve kışlak olarak görülen alanlar ile umuma ait çayır ve otlak olarak görülen, ancak ıslah etmek koşulu ile mera, yaylak, kışlak ile umuma ait çayır ve otlak olarak kullanılacak yerleri, öncelikli olarak hayvancılık yapan veya hayvancılık işletmesi kurmak isteyenler ile gerekli ıslah işlemlerini taahhüt eden birden fazla başvuru olması halinde gerçek ve tüzel kişilere ihale ve uygun görülecek proje ile yirmibeş yıla kadar kiralayabilir. "

MADDE 2 — Aynı Yönetmeliğin değişik 8 inci maddesi aşağıdaki şekilde değiştirilmiştir.

"**Madde 8** — Mera, yaylak ve kışlak alanları ile umuma ait çayır, otlak ve kamu orta mallarının tahsis amacı; zaruri olan hallerde ilgili müdürlüğün Bakanlık İl Müdürlüğüne talebi, Komisyonun ve defterdarlığın uygun görüşü üzerine, talep edilen alanın tamamının veya bir kısmının tahsis amacı valilikçe değiştirilebilir. Tahsis amacı değiştirilen alanların tescilleri Hazine adına, vakıf meralarının tescilleri ise vakıf adına yapılır.

İlgili müdürlüğün tahsis amacı değişikliği başvurularında, talebin amacını ve büyüklüğünü belirten belgelerle birlikte, istenen diğer belgelerin, asılları veya onaylı suretleri eklenir. Komisyon ilgili müdürlükten, gerekli gördüğü hallerde ek bilgi ve belge isteyebilir. Valiliğin kararına esas olacak rapor Komisyonca hazırlanarak, karar defterine geçirilir ve üyelerce imzalanır. İnceleme raporları Komisyona sunulmak üzere teknik ekipler vasıtasıyla hazırlanır. Tahsis amacı değişikliği talep edilen alan için teknik ekip tarafından hazırlanan rapor olumlu ise yirmi yıllık ot geliri de bir raporla tespit edilerek Komisyona teslim edilir.

Teknik Ekip; inceleme raporunu istenen bilgi ve belgelere göre hazırlar, talep ile ilgili kesin görüşünü de belirterek raporu imzalar ve Mera Komisyonuna teslim eder.

Teknik ekipçe hazırlanacak inceleme raporu; bölgedeki hayvan sayısı, hayvanın cinsi, kaba yem kaynakları, kaba yem üretimi, kaba yem açığı, üretilen kaba yemin ihtiyacı karşılama oranı ile tahsis amacının değiştirilmesi halinde kaba yem ihtiyacının nereden karşılanacağı, meranın vasfı, topografyası, toprak yapısı, vejetasyonun yapısı, otlatma kapasitesi, yatırım için talep edilen alanın dışında başka uygun alan olup olmadığı, yatırımın hangi parasal kaynaktan yapılacağı, köyün toplam merası, teknik ekibin kesin görüşü, çiftçi hane sayısı, çiftçi görüşü gibi bilgileri içerir.

Teknik ekip Komisyona sunmak üzere, gerekli gördüğü hallerde ilgili kurum veya kuruluştan ek bilgi ve belge isteyebilir, inceleme raporuna bulunmasını istediği ek bilgi ve belgeleri ekler. Raporun sonuç bölümünde yapılacak yatırımın mera bütünlüğünü bozup bozmadığı, köyün kaba yem açığının mevcut olup olmadığı ve miktarı, açık var ise nasıl karşılanacağı, alternatif alanın olup olmadığı ile birlikte teknik ekibin kesin görüşü yer alır.

a) Tahsis amacı değişikliğinde istenecek bilgi ve belgeler:

1) Enerji ve Tabii Kaynaklar Bakanlığının talebi üzerine, 3213 sayılı Maden Kanunu ve 6326 sayılı Petrol Kanunu hükümlerine göre, arama faaliyetleri sonunda rezervi belirlenen maden ve petrol faaliyeti için zaruri olan alanların tahsis amacı aşağıdaki şekilde değiştirilir;

Arama ruhsatı alınan alanlar için, 6326 sayılı Petrol Kanunu ve 3213 sayılı Maden Kanununa göre arama ruhsatı verilen yerlerin tamamı veya bir kısmının mera, yaylak, kışlak alanları içerisinde kalması halinde, bu alanlarda arama yapılabilmesi için ilgili müdürlük veya Genel Müdürlük, Bakanlık İl Müdürlüğünden koordinat değerleri belli; varsa 1/5000, yoksa 1/25000 ölçekli harita, vaziyet planı, arama ruhsatının onaylı örneği ile Komisyonca istenecek diğer bilgi ve belgeleri ekleyerek talep eder.

Bu talepler İl Müdürlüğünce Komisyona gönderilir. Komisyon teknik ekipler talebi incelettirir, bu inceleme sonucunda bir görüş oluşturarak karar alır ve bu kararı karar defterine işleyerek defterdarlık görüşü ile birlikte Valinin onayına sunar. Vali Komisyonun görüşünü esas alarak talebi değerlendirir; izin verir veya red eder.

Arama ruhsatı süresi Petrol Kanunu ile Maden Kanununa göre belirlenen süredir. Arama ruhsatı süresi bitiminde, ruhsat sahibi aradığı yeri terk edecekse, arama yapılan alanları eski vasıf ve kapasitesine getirmekle yükümlüdür. Ruhsat sahibi çalışmalara başlayabilmek için Komisyonca öngörülen teminatı yatırmış ve sözleşmeyi imzalamış olmalıdır.

Arama ruhsat sahibi bir yıl içerisinde söz konusu alanları eski vasıf ve kapasitesine getirmediği takdirde, Komisyon alınan teminatı kullanarak bu görevi yerine getirir. Yapılan tüm masraflarla birlikte, geçen sürede meydana gelen ot kaybının değerini de tahsil eder.

Arama ruhsatı süresi içerisinde üretim yapılmasının planlanması halinde, işletme ruhsatı alınan alanlar için uygulanan tahsis amacı değişikliği işlemi gerçekleştirilir. Arama ruhsatı için alınan izin süresince gerekli prosedür uygulanmaksızın üretim yapıldığının tespiti halinde verilen izinler iptal edilerek, zarar verilen alanların eski vasıf ve kapasitesine getirilmesi için 4342 sayılı Mera Kanununun ilgili hükümleri uygulanır.

İşletme ruhsatı alınan alanlar için, 6326 sayılı Petrol Kanunu ve 3213 sayılı Maden Kanunu hükümlerine göre işletme ruhsatı alınan yerlerin, mera, yaylak, kışlaklar içinde kalması halinde ilgili müdürlük veya Genel Müdürlük tarafından; onaylı işletme projesi, işletme ruhsatı, işletme izin alanlarını gösterir 1/1000 veya 1/2000 ölçekli imalat haritaları, rezerv durumu, vaziyet planı ile Komisyonca istenecek diğer bilgi ve belgeler eklenerek Bakanlık İl Müdürlüğüne başvuru yapılır.

Ruhsat sahibi, tahsis amacı değiştirilen alanın Hazine adına tescil edilmesi için ÇED (Çevresel Etki Değerlendirme) olumlu belgesini faaliyete başlamadan vermelidir.

İşletme süresi 6326 sayılı Petrol Kanunu ve 3213 sayılı Maden Kanununda öngörülen süre ile sınırlıdır. Ruhsat sahibi işletme süresi bitiminde, çalışma yapılan alanlar ile zarar verdiği alanları eski vasıf ve kapasitesine getirmekle yükümlüdür. Ruhsat sahibi çalışmalara başlayabilmek için Komisyonca öngörülen teminatı yatırmış ve sözleşmeyi imzalamış olmalıdır. Arama ruhsatı aşamasında üretim yapılması amacıyla tahsis amacı değiştirilmişse işletme ruhsatı alınması halinde aynı alan için tahsis amacı değişikliği işlemi uygulanmaz, ancak eksik olan bilgi ve belgeler tamamlanarak sözleşme Komisyonca yenilenir.

İşletme ruhsatı sahibi üç yıl içerisinde söz konusu alanları eski vasıf ve kapasitesine getirmediği takdirde, Komisyon alınan teminatı kullanarak bu görevi yerine getirir, yapılan tüm masraflarla birlikte, geçen sürede meydana gelen ot kaybının değerini de tahsil eder.

2) Kültür ve Turizm Bakanlığının talebi üzerine, turizm yatırımları için zaruri olan yerlerin tahsis amacı değişikliği talebinde istenecek bilgi ve belgeler;

Kültür ve Turizm Bakanlığınca talep edilen yerler hakkında ÇED (Çevresel Etki Değerlendirme) olumlu belgesi, tahsis amacının değiştirilmesi talep edilen yerin turizm alanı olarak ilan edildiğine dair belgeler, yatırımın onaylı projesi ve fizibilite raporu, yatırımın 1/5000 veya 1/25000 ölçekli harita üzerinde vaziyet planı ile Komisyonca istenecek diğer bilgi ve belgeler.

3) Kamu yatırımları yapılması için gerekli bulunan yerlerin tahsis amacı değişikliği talebinde istenecek bilgi ve belgeler;

Kamu yatırımı olduğunu belirten belgeler, yatırımın projesi ve Komisyonun gerekli gördüğü hallerde fizibilite raporu, finansman kaynağı, ÇED (Çevresel Etki Değerlendirme) raporu gerektiren yatırımlar için ÇED olumlu belgesi, yatırım için gerekiyorsa çevreye zarar verilmeyeceğine dair taahhütname, kadaströ tekniğine uygun harita, yatırımın vaziyet planı, Komisyonca istenecek diğer bilgi ve belgeler.

4) Köy yerleşim yeri ile uygulama imar planı veya uygulama planlarına ilave imar planlarının hazırlanması, toprak muhafazası, gen kaynaklarının korunması, millî park ve muhafaza ormanı kurulması, doğal, tarihî ve kültürel varlıkların korunması, sel kontrolü, akarsular ve kaynakların düzenlenmesi için ihtiyaç duyulan yerlerin tahsis amacı değişikliği talebinde istenecek bilgi ve belgeler;

Köy yerleşim yerleri yapılması için gerekli bulunan yerlerin tahsis amacı değişikliği taleplerinde, ilgili kamu kurum ve kuruluşları tarafından hazırlanmış olan köy yerleşim planı ve gerekçeli kararı, Valilik oluru ile Komisyonca istenecek diğer bilgi ve belgeler.

Uygulama imar planı veya uygulama planlarına ilave imar plânlarının hazırlanması için gerekli bulunan yerlerin tahsis amacı değişikliği talebinde, 3194 sayılı İmar Kanununa göre hazırlanmış olan uygulama imar planları, belediye meclis kararları, askı ilan tutanakları, itiraz olmadığına dair tutanak, ilave imar planı ise mevcut planla bağlantısını gösterir pafta ile Komisyonca gerekli görülen diğer bilgi ve belgeler istenir.

İmar planları yeni hazırlanacaksa; söz konusu yer için işaretli kadaströ tekniğine uygun harita, belediye meclis kararları, ilave imar planı ise mevcut planla bağlantısını gösterir pafta ile Komisyonca istenecek diğer bilgi ve belgelerle başvuru yapılır. Tahsis amacı uygun görüldüğü takdirde, yirmi yıllık ot geliri yatırıldıktan sonra ilgili müdürlüğe yeni imar planı hazırlanması için iki yıl süre verilir. Ancak süre sonunda imar planları hazırlanarak gönderilmezse tahsis amacı değişikliği işlemi iptal edilir. İmar planları tahsis amacı değişikliğine uygun olarak kesinleşmiş ise Hazine adına tescil işlemi gerçekleştirilir.

Toprak muhafazası, gen kaynaklarının korunması için gerekli bulunan yerlerin tahsis amacı değişikliği taleplerinde, toprak muhafazası için gerekçeli rapor, kadaströ tekniğine uygun harita, vaziyet planı, gen kaynaklarının korunması için Üniversite veya Araştırma Kuruluşlarınca hazırlanacak ve gen kaynağının korunmasının mutlak gerekli olduğunu belirtir rapor ve Komisyonca istenecek diğer bilgi ve belgeler.

Millî park ve muhafaza ormanı kurulması istenilen yerlerin tahsis amacı değişikliği taleplerinde, söz konusu yerin millî park ilan edildiğine dair belgeler, muhafaza ormanı kurulması için 17/8/1984 tarihli ve 18492 sayılı Resmi Gazete'de yayımlanan Muhafaza Ormanlarının Ayrılması ve İdaresi Hakkında Yönetmelik uyarınca gerekli belgeler, kadaströ tekniğine uygun harita, vaziyet planı ve Komisyonca istenecek

diğer bilgi ve belgeler.

Doğal, tarihi ve kültürel varlıkların korunması kapsamında gerekli yerlerin tahsis amacı değişikliği taleplerinde, söz konusu yerlerin nitelikleri hakkında, Üniversite veya Araştırma Kuruluşlarınca hazırlanacak rapor ve belgelerle birlikte bu alanların sit alanı ilan edilip edilmediğini gösteren belgeler, vaziyet planı, kadastro tekniğine uygun harita, Komisyonca istenecek diğer bilgi ve belgeler.

Sel kontrolü, akarsular ve kaynakların düzenlenmesi için ihtiyaç duyulan yerlerin tahsis amacı değişikliği taleplerinde, ilgilileri tarafından hazırlanacak olan rapor ve proje, kadastro tekniğine uygun harita, finansman kaynağı ile ilgili belgeler, vaziyet planı ve Komisyonca istenecek diğer bilgi ve belgeler.

5) 442 sayılı Köy Kanununun 13 ve 14 üncü maddeleri kapsamında kullanılmak üzere ihtiyaç duyulan yerlerin tahsis amacı değişikliği talebinde istenecek bilgi ve belgeler;

Konu ile ilgili alınan Köy İhtiyar Heyeti kararı, mülki idare amiri onayı, finansman kaynağı ile ilgili belgeler, kadastro tekniğine uygun harita, vaziyet planı ve Komisyonca istenecek diğer bilgi ve belgeler.

6) Doğal afet bölgelerinde yerleşim yeri için ihtiyaç duyulan yerlerin tahsis amacı değişikliği talebinde istenecek bilgi ve belgeler;

Söz konusu yerin afet bölgesi ilan edildiğine ve Doğal Afet Sigortaları kapsamında olduğuna dair belge, vaziyet planı ve Komisyonca istenecek diğer bilgi ve belgeler.

Komisyon, gerektiğinde 3083 sayılı Sulama Alanlarında Arazi Düzenlemesine Dair Tarım Reformu Kanununun uygulanması amacıyla, uygulama alanının Reform Bölgesi ilan edildiğine dair Bakanlar Kurulu Kararı, 1/5000 ölçekli harita, toplulaştırma yapılacak alanların eski ve yeni durumlarını gösterir paftalar ve Komisyonca istenecek diğer bilgi ve belgeler ile birlikte Bakanlıktan talep edebilir. Bakanlıkça uygun görülen talepler uygulanmak üzere valiliğe gönderilir.

Komisyonca talep edilen veya İlgili Kurumunca uygulamaya konulacak Topplulaştırma Projelerinin uygulanması amacıyla, Bakanlar Kurulu Kararı, 1/5000 ölçekli harita, toplulaştırma yapılacak alanların eski ve yeni durumlarını gösterir paftalar ve Komisyonca istenecek diğer bilgi ve belgeler ile birlikte Bakanlıktan talep edebilir. Bakanlıkça uygun görülen talepler uygulanmak üzere valiliğe gönderilir.

b) Geri dönüşüm sözleşmesi:

Talep uygun görüldüğü takdirde arama, işletme ruhsat sahipleri ve geri dönüşümü olan kamu yatırımı kapsamında başvuranlarla, bu Yönetmeliğin 7 nci maddesinde belirtilen usul ve esaslar çerçevesinde sözleşme yapılır.

Arama ve işletme ruhsat sahipleri ile kamu yatırımı kapsamındaki geri dönüşümü olan yatırımlarda yatırımı yapan kişi ve kurumlar, zarar verdiği alanları eski vasıf ve kapasitesine getirmek için Komisyonca belirlenecek teminatı yatırır ve sözleşmeyi imzalar.

Yatırımı yapan kişi ve kuruluşlar yirmi yıllık ot geliri ile öngörülen teminatları yatırmadan ve hazırlanan sözleşmeyi imzalamadan çalışmalara başlayamaz, başladığı takdirde verilen izinler veya tahsis amacı değişikliği iptal edilerek verdiği zararlar tazmin edilir. Tespit edilen ücretler yatırımı yapan kişi ve kuruluşlar tarafından Mera Gelirleri hesabına yatırılarak dekont Komisyonca ibraz edilir. Söz konusu işlemler Hazine adına tescil işlemi gerçekleşmeden yerine getirilir. Ayrıca tahsis amacı değiştirilen yerlerin Hazine adına tescilleri şerhli olarak ruhsat süresince gerçekleştirilir. Komisyon yatırım süresi sonunda daha önce tahsis amacı değiştirilen yerlerle birlikte söz konusu yerlerin de yeniden mera özel siciline kaydının yapılmasını sağlar.

Yatırımı yapan kişi ve kuruluşlar tarafından belirtilen süre sonunda Komisyona bilgi verilir. Ruhsatın yenilenmesi talebinde aynı işlemler uygulanır.

Yatırımı yapan kişi ve kuruluşlar, talep edilen amaç için tahsis amacı değiştirilen yeri valiliğin bilgisi olmadan başka birine devredemez. Devrettiği zaman söz konusu alan özel sicile kaydedilmiş sayılır. Ancak devir alan kişi ve kurumlar noterde düzenlenecek taahhütname ve teminatlarını yatırımları halinde devir alabilirler. Devir alan kişi ve kuruluşlar için ruhsat süresi aynı kalır.

Süresi biten teminat mektubu veya alınan teminat her yıl yenilenir. Alınan teminatın nakit olması durumunda teminat defterdarlıkta açılan emanet hesabına yatırılır.

Yatırımı yapan kişi ve kuruluşlar, sözleşmede belirtilen süre içinde işe başlar, aksi takdirde geçen süre ruhsat süresinden sayılır.

c) Tahsis amacının değiştirilmesi süresinin sona ermesi:

Tahsis amacı değişikliği arama izinleri, işletme ruhsatı ile kamu yatırımı kapsamında tahsis amacı değişikliği sonunda verilen iznin iptali ve bir ay içerisinde yenilenmemesi, sözleşme süresinin dolması, hak sahibinin vazgeçmesi veya hak sahibinin taahhütname veya sözleşme, Kanun ve Yönetmelik hükümlerine uymadığının tespiti halinde Komisyonun uygun görüşü ile valilikçe iptal edilir.

Ayrıca belirlenen yirmi yıllık ot geliri ve teminat altı ay içerisinde yatırılarak Hazine adına tescil

gerçekleştirilir. Yirmi yıllık ot geliri ve teminat altı ay içerisinde yatırılmadığı takdirde söz konusu gelir güncelleştirilerek ek altı aylık süre verilir. Bu süre sonunda da yatırılmadığı takdirde tahsis amacı değişikliği iptal edilir.

Tahsis amacı değişikliği talebine yönelik kullanılmayan yerlerle birlikte iki yıl içerisinde yatırım yapılmayan yerler özel sicile kaydedilir ve yirmi yıllık ot geliri özel gelir hesabına irat kaydedilir.

d)Yapılacak yapılar:

Ruhsat sahibi, arama ruhsatı süresince ruhsat aldığı alan içinde kalıcı yapı yapamaz. İşletme ruhsatı alan ruhsat sahibi ile geri dönüşümü olan kamu yatırımı kapsamında tahsis amacı değişikliği uygun görülen alanlarda, kurum ve kuruluşlar yapılacak işin gereği olan, geçici tesis yapılarını ancak Komisyonun uygun görüşü doğrultusunda Valilikten izin almak suretiyle yapabilir.

e)Tahsil edilecek bedeller:

Tahsis amacı değişikliği talebinde bulunan gerçek ve tüzel kişilerden, 4342 sayılı Mera Kanununun 14 üncü maddesinin birinci fıkrasının (e), (f), (g) bentleri ve vakıf meraları ile toprak muhafaza, sel ve taşkın kontrolü amacıyla yapılacak her türlü ağaçlandırma ve erozyon kontrolü çalışmaları ile ilgili tahsis amacı değişiklikleri hariç, tahsis amacı değiştirilen mera, yaylak ve kışlaklardan elde olunacak yirmi yıllık ot geliri esas alınarak, Komisyonca tespit edilecek miktarda alınacak ücret, tahsis amacının değiştirilmesinden sonra peşin olarak tahsil edilir.

Arazide inceleme yapacak Komisyon ve teknik ekip üyelerinin 6245 sayılı Harcırah Kanunu gereği her türlü yol gideri ve gündelikleri ile Komisyonca uygun görülen diğer giderler talep sahiplerince karşılanır. Tahsis amacı değişikliği işlemlerinin başlatılabilmesi için sayılan giderler tahsil edilmelidir.

MADDE 3 — Aynı Yönetmeliğin 16 ncı maddesinden sonra gelmek üzere aşağıdaki 17 nci madde eklenmiş ve diğer maddeler buna göre teselsül ettirilmiştir.

"Dönem raporları

Madde 17 — Bakanlık tarafından gönderilecek olan cetveller, belirlenecek tarihlerde İl Müdürlüklerince doldurularak istatistik amaçlı olarak Bakanlığa gönderilir."

MADDE 4 — Aynı Yönetmeliğe aşağıdaki geçici madde eklenmiştir.

"Geçici Madde 1 — 4342 sayılı Mera Kanununun geçici 3 üncü maddesinde belirtilen yerlerin tahsis amacı değişikliği talepleri, bu Yönetmeliğin Resmî Gazete'de yayımı tarihinden itibaren en geç iki yıl içerisinde il müdürlüklerine yapılır. "

Yürürlük

MADDE 5 — Bu Yönetmelik yayımı tarihinde yürürlüğe girer.

Yürütme

MADDE 6 — Bu Yönetmelik hükümlerini Tarım ve Köy İşleri Bakanı yürütür.